

PREMIUMKLASSE

# TEILINTEGRIERT 2021

PREISLISTE 21.1 DE



c-tourer T | chic c-line T

**carthago**<sup>®</sup>

Das Reisemobil.

# Inhaltsverzeichnis

---

## LEICHTGEWICHTS-PREMIUMKLASSE



AL-KO



Mercedes-Benz  
AL-KO



3,5t



4,5t



### **c-tourer T Lightweight**

**3-12**

Der Alleskönner: Lightweight-Modelle praxistauglich auch innerhalb der 3,5-t-Gewichtsklasse, kompakte Fahrzeuglängen

---

## KOMFORT-PREMIUMKLASSE



AL-KO



Mercedes-Benz  
AL-KO



4,5t



### **c-tourer T Komfort**

**3-12**

Der Alleskönner: Komfort-Modelle außerhalb der 3,5-t-Gewichtsklasse, für hohen Komfortanspruch

---

## LINER-PREMIUMKLASSE



AL-KO



### **chic c-line T**

**14-20**

Die Faszination der Carthago Premium-Klasse: Eleganz, Komfort und Extravaganz

---

**Tipps und erweiterte Ausstattungshinweise**

**13/21**

**Fußnoten**

**22**

**Allgemeine Hinweise**

**23**

**Der Alleskönner** Lightweight-Modelle mit kurzen Fahrzeuglängen innerhalb der 3,5-t-Gewichtsklasse und komfortbetonte Modelle mit bis zu 4,5-t-Gesamtgewicht

## Die Leichtgewichtsklasse

3,5 t



- Fahrbereit schon ab 2.905 kg
- Praxistaugliche Zuladung auch in der 3,5 t Gewichtsklasse

## Doppelboden-Keller mit riesigem, beheiztem Stauraum:



- Nutzhöhe bis zu 55,5 cm
- Außenzugang über mehrere große Klappen. Komfortabler Innenzugang über Sitzbankdeckel der L-Wohnsitzgruppe sowie über große Wohnraumbodenklappe
- Großer, zentraler Durchladeraum (Innenhöhe 22 cm) mit tief abgesenktem Stauraumkeller (Nutzhöhe 46 cm), bequem beladbar auch durch Eingangstür über große, aufstellbare Wohnraumbodenklappe
- Gesamter Doppelboden beheizt mit Klimagespeicherfunktion

## Serienmäßiger AL-KO Tiefrahmen Carthago Spezial:



- Zulässiges Gesamtgewicht 3,5 t bis 4,5 t



## Carthago Karosseriebau der Liner-Premiumklasse:



- Hochstabile Karosserieverbinding mittels Traghalm (Dach-Wand / Boden-Wand)
- Absolut holzfreier Aufbau mit wasserabweisendem RTM-Hartschaum und Isolierkern
- Aluminiuminnenwand als Blitzschlagschutz
- Mikrofaser-Wandbelag



## Basisfahrzeug

- Tagfahrlicht in Scheinwerfer integriert
- Airbag Fahrer / Beifahrer<sup>1)</sup>
- Schmutzfänger an Hinterachse
- Pannenset Fix & Go

## Fiat Ducato mit AL-KO-Tiefrahmen Carthago Spezial light

- Motor: Diesel 2,3 l Multi-Jet mit AdBlue (19 l), 140 PS / 104 kW, 4 Zylinder, 350 Nm, Euro 6d-TEMP, 6-Ganggetriebe, Frontantrieb
- Kraftstofftank 90 l
- ABS, ESP, ASR, elektronische Wegfahrsperrung, Hillholder, Hill Descent Control, Traction Plus
- Cupholder

## Mercedes-Benz Sprinter mit AL-KO-Tiefrahmen Carthago Spezial light

- Motor: Diesel 2,2 l mit AdBlue (22 l), 143 PS / 105 kW, 4 Zylinder, 330 Nm, Euro VI, 6-Ganggetriebe, Frontantrieb
- 16" Stahlfelgen
- Kraftstofftank 65 l
- Keyless Start inkl. Start/Stop-Taste
- Seitenwindassistent, Berganfahrhilfe, ABS, ASR, EBV, ESP
- Spurhalteassistent mit akustischem Warnsignal
- Cupholder Fahrer- und Beifahrer, Handschuhfach Beifahrerseite
- Klappdeckel für Ablagefach
- Automatische Fahrlichtsteuerung
- Mercedes-Benz Notrufsystem, Pannemanagement
- Vlies-Batterie 12 V / 92 Ah
- Vorbereitung (Kabelsatz) für Zentralverriegelung Aufbau für
- Warmluftzusatzheizung elektrisch



## Karosseriebau der Liner-Premiumklasse

- 10 Jahre Dichtigkeitsgarantie
- Holzfreier Karosseriebau mit GFK-Dach- und Bodenbelag
- Dach-Wandverbindung über Dachrundung und Traghalm
- Dachsystemschiene seitlich mit Regenwasserableitung
- Seiten- und Heckwände mit Aluminium auf Außen- und Innenseite
- RTM-Hartschaum-Isolierkern in Dach, Boden und Seitenwand
- Boden-Seitenwandverbindung über vollflächig verklebten Aluminium-Traghalm mit zusätzlichem Kältestopp
- Gesamtwand- und Dachstärke 38 mm
- Karosserie mit Blitzschlagschutz / Faraday-Käfig
- Außenklappen aus original Seitenwandmaterial „Carthago Isoplus“
- Klappendichtung innen- und außenliegend, äußere Dichtung als Schwallwasserschutz
- Seitenschürzen segmentiert aus Aluminium-Profil
- 4-teiliger Heckrahmen mit separater Heckstoßstange
- Carthago Rückleuchten mit Carthago „C“ Branding in LED
- Aufbaufenster Seit S4, kältebrückenfreier Doppelrahmen mit Isolierverglasung, Fliegengitterrollo und Verdunklungsplissee
- Aufbau für „premium one“, mit Türbegrenzer und Türfenster
- LED-Außenleuchte über Aufbau für Regenabtropfkante
- Einstiegsstufe Aufbau für elektrisch ausfahrbar inkl. Warnsummer



## Fahrerhaus

- Stoßfänger und seitliche Anbauteile in Wagenfarbe lackiert
- Kühlergrilldesign mit Chromreling (Mercedes-Benz)
- Kühlergrill mit Carthago Schriftzug (Fiat)
- T-Haube in GFK, zweischalig isoliert
- Fahrerhaustüren mit Zentralverriegelung und elektrisch verstellbaren Fenstern auf Fahrer- und Beifahrerseite
- Fahrer- und Beifahrerkomfortsitze Aguti in Wohnraumstoff, drehbar, gepolsterte Armlehnen (Mercedes-Benz)
- Fahrer- und Beifahrerkomfortsitze in Wohnraumstoff, drehbar, gepolsterte Armlehnen (Fiat Ducato)
- Außenspiegel elektrisch verstell- und beheizbar
- Rundumlaufende Dachstauschränke über Fahrerhaus
- Trennvorhang zum Wohnraum
- Steckdosen 12 V / USB im Fahrerhaus

## Doppelboden-Keller

- Nutzhöhe bis zu 55,5 cm
- Beheizter und beleuchteter Durchladestauraum
- Außenzugang über mehrere große Klappen
- Innenzugang über L-Wohnsitzgruppe mit Patentbeschlag, aufklappbare Seitensitzbank sowie über große Wohnraumbodenklappe im Eingangs- und Küchenbereich
- Zentraler Durchladestauraum (Innenhöhe 22 cm) mit abgesenktem Stauraumkeller (Nutzhöhe 46 cm)

## Große Rollergarage

- Rollergarage belastbar bis 350 kg
- Große Garagentür auf Beifahrerseite, zusätzliche Tür auf Fahrerseite
- Bodenplatte mit GFK auf Ober- und Unterseite, Antritschbelag
- Rundum frostsicher isoliert und beheizt
- Verzurrsystem über Aluminium-Tragholm inkl. acht Verzurrösen
- 230 V Steckdose

## Interieurdesign

- Stilwelt epic bicolor: Möbeloberfläche in Bicolor-Optik aus Dekor Brillantesche

## Wohnraum

- Wand- und Dachinnenseite mit Mikrofaser-Klimawandbelag
- L-Wohnsitzgruppe mit Seitensitzbank
- Wohnraumfenster oberhalb Seitensitzbank Beifahrerseite (145 DB H, 148 LE H)
- Wandverkleidung hinter Seitensitz
- Wohnraumbereich zweifach verschiebbar und 360° drehbar (über Fußpedal)
- Ausdrehbarer Schuhschrank mit Aufnahmesystem im Sitzbanksockel inkl. LED-Akzentlicht (nicht Modelle 145 DB H, 148 LE H)
- Sitzpolster mit Mehrlagen-Premiumschaumkern und Rückenstützfunktion
- Doppelverbindungstechnik „Durafix“: Möbelteile verschraubt und verzapft
- Klappenschließer mit Softdämpfung
- Gardinensystem inkl. Dekogardine abnehmbar

## Küche

- Küchentresen als optische Raumteilung und zusätzliche Ablagefläche (nicht 145 DB H, 148 LE H)
- Küchenarbeitsoberfläche in kratzfestem Schieferdekor
- Arbeitsfläche unterleuchtet mit LED-Lichtband
- Küchenzeile mit integriertem Abfallbehälter und Besteckauszug
- Küchenauszüge rollengelagert „easy glide“ mit Selbsteinzug und Endlagendämpfung
- 3-Flammen-Herd „Profi Gourmet“ mit geteilter Glasabdeckung (Modell 143 LE einteilig) mit robustem Gussrost und Glasboden
- Edelstahl-Rundspüle in Arbeitsoberfläche eingelassen, mit multifunktionaler Spülenabdeckung inkl. Wandaufnahme mit zusätzlicher Arbeitsfläche
- Wasserarmatur hoch mit Metallhahn
- Küchenrückwand in Dekorglas Creme
- Großer Kühlschrank mit beidseitiger Türöffnung (Modelle 143 LE, 144 LE / QB: Slimtower), separatem Gefrierfach, automatischer Energiequellsuche 12 V / 230 V / Gasbetrieb
- Dachluke Mini-Heki

## Bad | Umkleidezimmer

### Umkleidezimmer & Raumtrennung

- Umkleidezimmer mit verschließbarer Raumtrenntür bzw. separater Schiebetür zum Wohnraum
- Massive Holz-Schiebetür vor dem Schlafzimmer (Modelle 148 LE, 149 LE)
- Ausziehbare Raumteiler- und Fernsehwand vor dem Schlafzimmer (Modell 150 QB)
- Raumhoher Kleiderschrank mit zwei Kleiderstangen und einem Regalboden (Modell 148 LE)

### Kombibad mit separierbarer Runddusche

- Handtuchstange über Runddusche

- Handbrause höhenverstellbar an Chromstange
- Dachluke Mini-Heki
- Waschtischunterschrank mit Toilettenpapierhalter, Spiegelstauschrank

### Raumbad mit separatem Duschaum

- Ebener Duscheinstieg „one-level“
- Handtuchstange über Runddusche
- Duscheinlage wasserfest in Wohnraumbodendesign (Modell 149 LE)
- Duscheinlage in Wohnraumbodendesign, herausnehmbar zum Duschen (nicht Modell 149 LE)
- Handbrause höhenverstellbar an Chromstange
- Dachhaube im Duschaum
- Dachluke Mini-Heki Waschaum
- Waschtischunterschrank mit Toilettenpapierhalter, Spiegelstauschrank

## Schlafen

### Festbetten im Heck

- Zweiteiliger, beheizter und unterlüfteter Lattenrost
- Qualitäts-7-Zonen-Kaltschaummatratze
- Dachluke Mini-Heki
- Längseinzelbetten / Queensbett: Aufstellbares Kopfteil (Modell 144 LE nur Beifahrerseite, nicht Modell 144 QB)
- Aufbaufenster über dem Bett zur Heckwand (Modelle 145 DB H, 142 DB)

### Längseinzelbetten

- Komfort-Einstiegstreppe ausziehbar mit zusätzlichem Stauraum inkl. Liegeflächenerweiterung (Modell 143 LE optional)
- Einstiegstreppe ausziehbar inkl. Liegeflächenerweiterung (Modell 143 LE)
- Modell 144 LE: Heckleiter ausziehbar inkl. Liegeflächenerweiterung
- Kleiderschränke unter den Betten mit Liftfunktion und geteilter Matratze, abgesenkt in den Doppelboden-Keller (modellabhängig)
- Rundumlaufende Dachstaukästen

## Bordtechnik

### Wasser

- Frisch- und Abwassertank im beheizten Doppelboden-Keller, Reinigungsöffnung über Wohnraumbodenklappe bzw. Rollergarage (modellabhängig)
- Wasserablasszentrale im zentralen Doppelboden-Keller
- Wartungsarmes Druckwasserpumpensystem

### Gas

- Außenliegender, niedrig positionierter Gasflaschenkasten, Außenklappe mit separatem Aufsteller (modellabhängig)
- Modelle 143 LE: Gasflaschenkasten im Heckbereich durch separate Gaskastentür zugänglich
- Aufnahme 2 x 11 kg Gasflaschen
- Gasabsperrhähne im Küchenbereich

### Elektrik

- Elektrozentrale in Rollergarage inkl. Ladegerät, Sicherungen, FI Schutzautomat, Ladeautomatik 16 A mit Abschaltautomatik bei Unterspannung
- Batteriezentrale beheizt, 1 x 80 Ah Gel-Batterie, im Doppelboden, Zugang durch Doppelbodenstauraum Fahrerseite, Stromhauptschalter
- Digitales Bedienpanel Truma CP+ für Warmluftheizung, hinter Technikblende über Eingangstür

### Innovatives Lichtkonzept

- Deckenbaldachine mit zusätzlichen LED-Lichtspots und indirekter LED-Beleuchtung
- LED-Akzentlicht im Küchenbereich / Sitzbanksockel (Modell 143 LE Sitzbanksockel)
- Arbeitslicht und Ambientebeleuchtung separat schaltbar

## Heiztechnik

- Warmluftauslässe im Wohnraum, Doppelboden, Rollergarage und Aufbauzüreinstieg
- Fußbodenheizungseffekt durch beheizten Klimaspeicher-Doppelboden-Keller

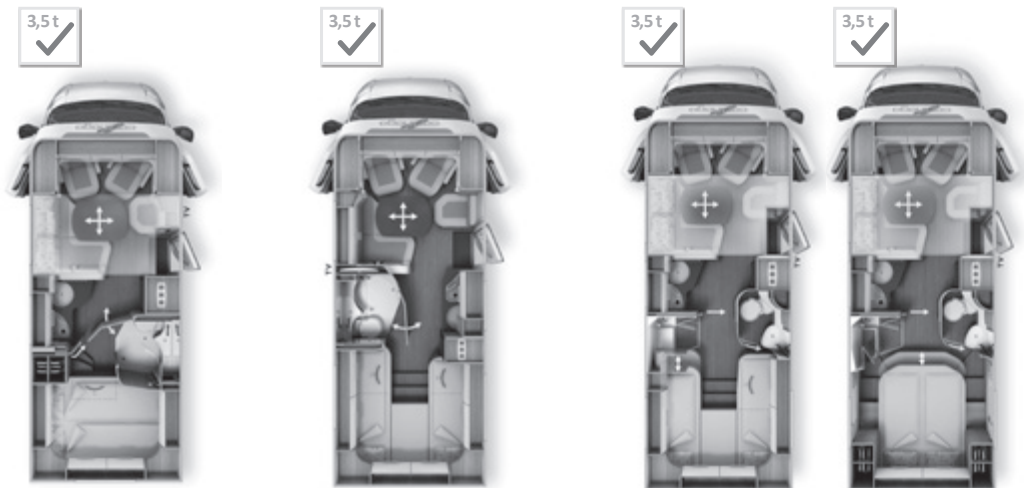

	<b>T 142 DB</b>	<b>T 143 LE</b>	<b>T 144 LE</b>	<b>T 144 QB</b>
Basisfahrzeug	Fiat Ducato	Fiat Ducato	Mercedes-Benz Sprinter	Fiat Ducato
Serienfahrzeugmodell	AL-KO Tiefrahmen 35 light	AL-KO Tiefrahmen 35 light	AL-KO Tiefrahmen 414 CDI	AL-KO Tiefrahmen 35 light
Basismotorisierung	Diesel 2,3 l (140 PS / 104 kW)	Diesel 2,3 l (140 PS / 104 kW)	Diesel 2,2 l (143 PS / 105 kW)	Diesel 2,3 l (140 PS / 104 kW)
Länge / Breite / Höhe (mm) <sup>1) 2) 3)</sup>	6800 / 2270 / 2890	6900 / 2270 / 2890	7060 / 2270 / 2945	6990 / 2270 / 2890
Radstand (mm)	3800	3800	3900	4143
Doppelbodenhöhe / Doppelboden-Kellerstauraum (mm)	220 / 460	220 / 460	220 / 460	220 / 460
Stehhöhe im Wohnraum (mm)	1980 / 1840**	1980	1980	1980 / 1840**
Heckgarage Innenhöhe (mm)	1200	1200	1200	1120 / 1240*
Türbreite / -höhe Heckgarage Beifahrerseite (mm)	1050 x 1140	1050 x 1140	925 x 1140	925 x 1100
Türbreite / -höhe Heckgarage Fahrerseite (mm)	500 x 650	(2 x) 400 x 785	500 x 650	500 x 650
Techn. zul. Gesamtmasse (kg)	3.500 / 4.500 <sup>1</sup>	3.500 / 4.500 <sup>1</sup>	3.500 / 4.500 <sup>1</sup>	3.500 / 4.500 <sup>1</sup>
Masse in fahrbereitem Zustand (kg) <sup>6) 7) 9)</sup>	2.915	2.905	2.945	2.985
Trockengewicht Serienzustand (kg) <sup>8)</sup>	2.730	2.720	2.760	2.800
Anhängelast max. (kg) <sup>10)</sup>	2.000	2.000	2.000	2.000
Maximale Anzahl Sitzplätze im Fahrbetrieb mit 3-Punkt-Gurt Serie / Option <sup>5)</sup>	4 / 5 <sup>15)</sup>	4	4	4
Schlafplätze Serie / Option	2 / 4	2 / 3	2 / 4	2 / 4
Maße Heckbett (mm)	2100 x 1470 / 1350	2000 / 1900 x 850	2000 / 1950 x 850	1950 x 1450
Maße optionales Zentralhubbett (mm)	1890 / 1700 x 1100	-	1890 / 1700 x 1030	1890 / 1700 x 1030
Maße Bettumbau Sitzgruppe (mm)***	1950 x 1330 / 685	2030 x 1105 / 650	2030 x 1155 / 608	2030 x 1155 / 608
Kühlschrank Volumen / davon Frosterfach (l)	153 / 29	133 / 12	133 / 12	133 / 12
Heizungssystem	Truma Combi 6	Truma Combi 6	Truma Combi 6	Truma Combi 6
Frischwasservolumen (l) <sup>52)</sup>	150	150	150	150
Abwasservolumen (l)	140	140	140	140
Batteriekapazität (Ah)	80	80	80	80
Steckdosen 230 V / 12 V / USB	4 / 1 / 2	4 / 1 / 2	4 / 1 / 2	4 / 1 / 2
Artikel-Nr.	111100	111120	111520	111122
<b>Listenpreis inkl. 19 % MwSt. (€) <sup>96)</sup></b>	<b>74.440</b>	<b>74.900</b>	<b>80.400</b>	<b>76.830</b>
<b>ab Werk inkl. Zulassungsunterlagen</b>	<b>74.440</b>	<b>74.900</b>	<b>80.400</b>	<b>77.270</b>

<sup>1</sup> Fiat: Option Chassisvariante f40 heavy inkl. Auflastung | Mercedes-Benz: Option Auflastung

\* Option Pedelec-Rollergarage

\*\* Stehhöhe unter Zentralhubbett

\*\*\* i.V.m. Sonderausstattung

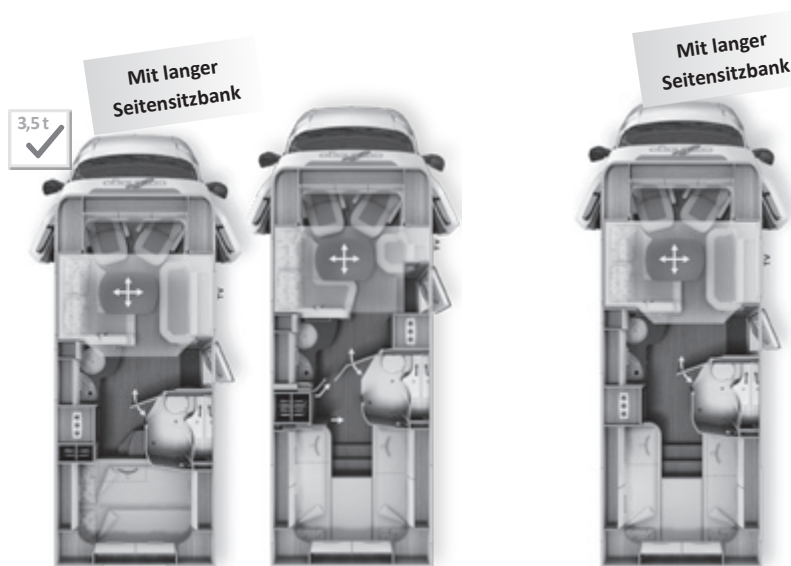

	T 145 DB H	T 148 LE	T 148 LE H	
Basisfahrzeug	Fiat Ducato	Fiat Ducato	Fiat Ducato	Mercedes-Benz Sprinter
Serienfahrgestell	AL-KO Tiefrahmen 35 light	AL-KO Tiefrahmen 35 light	AL-KO Tiefrahmen 35 light	AL-KO Tiefrahmen 414 CDI
Basismotorisierung	Diesel 2,3 l (140 PS / 104 kW)	Diesel 2,3 l (140 PS / 104 kW)	Diesel 2,3 l (140 PS / 104 kW)	Diesel 2,2 l (143 PS / 105 kW)
Länge / Breite / Höhe (mm) <sup>1) 2) 3)</sup>	6920 / 2270 / 2890	7340 / 2270 / 2890	7460 / 2270 / 2890	7620 / 2270 / 2945
Radstand (mm)	4143	4143	4143	4243
Doppelbodenhöhe / Doppelboden-Kellerstauraum (mm)	220 / 460	220 / 460	220 / 460	
Stehhöhe im Wohnraum (mm)	1980 / 1840**	1980 / 1840**	1980 / 1840**	
Heckgarage Innenhöhe (mm)	1200	1200	1200	
Türbreite / -höhe Heckgarage Beifahrerseite (mm)	850 x 1140	1050 x 1140	1050 x 1140	
Türbreite / -höhe Heckgarage Fahrerseite (mm)	500 x 650	500 x 650	500 x 650	
Techn. zul. Gesamtmasse (kg)	3.500 / 4.500 <sup>1</sup>	3.500 / 4.500 <sup>1</sup>	3.500 / 4.500 <sup>1</sup>	
Masse in fahrbereitem Zustand (kg) <sup>6) 7) 9)</sup>	2.935	3.015	2.995	3.035
Trockengewicht Serienzustand (kg) <sup>8)</sup>	2.750	2.830	2.810	2.850
Anhängelast max. (kg) <sup>10)</sup>	2.000	2.000	2.000	
Maximale Anzahl Sitzplätze im Fahrbetrieb mit 3-Punkt-Gurt Serie / Option <sup>5)</sup>	4 / 5 <sup>15)</sup>	4 / 5 <sup>15)</sup>	4 / 5 <sup>15)</sup>	
Schlafplätze Serie / Option	2 / 5	2 / 4	2 / 5	
Maße Heckbett (mm)	2100 x 1470 / 1350	2000 / 1900 x 850	2000 / 1900 x 850	
Maße optionales Zentralhubbett (mm)	1890 x 1100	1890 / 1700 x 1100	1890 x 1100	
Maße Bettumbau Sitzgruppe (mm)***	1950 x 1330 / 685	1950 x 1330 / 685	1950 x 1330 / 685	
Kühlschrank Volumen / davon Frosterfach (l)	153 / 29	153 / 29	153 / 29	
Heizungssystem	Truma Combi 6	Truma Combi 6	Truma Combi 6	
Frischwasservolumen (l) <sup>52)</sup>	150	150	150	
Abwasservolumen (l)	140	140	140	
Batteriekapazität (Ah)	80	80	80	
Steckdosen 230 V / 12 V / USB	4 / 1 / 2	4 / 1 / 2	4 / 1 / 2	
Artikel-Nr.	111130	111150	111160	111560
<b>Listenpreis inkl. 19 % MwSt. (€) <sup>96)</sup> ab Werk inkl. Zulassungsunterlagen</b>	<b>75.800</b>	<b>77.590</b>	<b>77.700</b>	<b>83.190</b>

<sup>1</sup> Fiat: Option Chassisvariante f40 heavy inkl. Auflastung | Mercedes-Benz: Option Auflastung

\*\* Stehhöhe unter Zentralhubbett \*\*\* i.V.m. Sonderausstattung

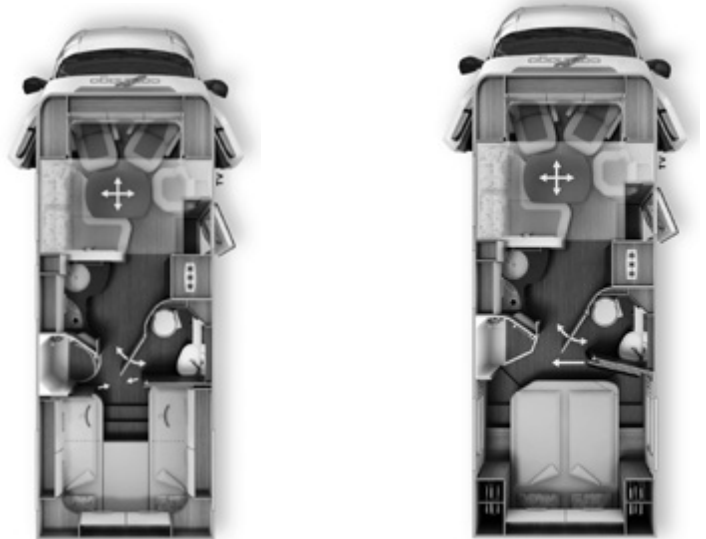

Basisfahrzeug	T 149 LE		T 150 QB	
	Fiat Ducato	Mercedes-Benz Sprinter	Fiat Ducato	Mercedes-Benz Sprinter
Serienfahrgestell	AL-KO Tiefrahmen 35 light	AL-KO Tiefrahmen 414 CDI	AL-KO Tiefrahmen 35 light	AL-KO Tiefrahmen 414 CDI
Basismotorisierung	Diesel 2,3 l (140 PS / 104 kW)	Diesel 2,2 l (143 PS / 105 kW)	Diesel 2,3 l (140 PS / 104 kW)	Diesel 2,2 l (143 PS / 105 kW)
Länge / Breite / Höhe (mm) <sup>1) 2) 3)</sup>	7470 / 2270 / 2890	7630 / 2270 / 2945	7430 / 2270 / 2890	7590 / 2270 / 2945
Radstand (mm)	4143	4243	4143	4243
Doppelbodenhöhe / Doppelboden-Kellerstauraum (mm)	220 / 460		220 / 460	
Stehhöhe im Wohnraum (mm)	1980 / 1840**		1980 / 1840**	
Heckgarage Innenhöhe (mm)	1200		1120 / 1240*	
Türbreite / -höhe Heckgarage Beifahrerseite (mm)	1050 x 1140		1050 x 1100	
Türbreite / -höhe Heckgarage Fahrerseite (mm)	500 x 650		500 x 650	
Techn. zul. Gesamtmasse (kg)	3.500 / 4.500 <sup>1</sup>		3.500 / 4.500 <sup>1</sup>	
Masse in fahrbereitem Zustand (kg) <sup>6) 7) 9)</sup>	3.015	3.055	3.015	3.055
Trockengewicht Serienzustand (kg) <sup>8)</sup>	2.830	2.870	2.830	2.870
Anhängelast max. (kg) <sup>10)</sup>	2.000		2.000	
Maximale Anzahl Sitzplätze im Fahrbetrieb mit 3-Punkt-Gurt Serie / Option <sup>5)</sup>	4 / 5 <sup>15)</sup>		4 / 5 <sup>15)</sup>	
Schlafplätze Serie / Option	2 / 4		2 / 4	
Maße Heckbett (mm)	2000 / 1900 x 850		1950 x 1450	
Maße optionales Zentralhubbett (mm)	1890 / 1700 x 1100		1890 / 1700 x 1100	
Maße Bettumbau Sitzgruppe (mm)***	1920 x 1125 / 650		1920 x 1125 / 650	
Kühlschrank Volumen / davon Frosterfach (l)	153 / 29		153 / 29	
Heizungssystem	Truma Combi 6		Truma Combi 6	
Frischwasservolumen (l) <sup>52)</sup>	150		150	
Abwasservolumen (l)	140		140	
Batteriekapazität (Ah)	80		80	
Steckdosen 230 V / 12 V / USB	4 / 1 / 2		4 / 1 / 2	
Artikel-Nr.	111172	111572	111182	111582
<b>Listenpreis inkl. 19 % MwSt. (€) <sup>96)</sup> ab Werk inkl. Zulassungsunterlagen</b>	<b>80.450</b>	<b>85.950</b>	<b>80.800</b>	<b>86.300</b>

<sup>1</sup> Fiat: Option Chassisvariante f40 heavy inkl. Auflastung | Mercedes-Benz: Option Auflastung

\* Option Pedelec-Rollergarage

\*\* Stehhöhe unter Zentralhubbett

\*\*\* i.V.m. Sonderausstattung

Art. Nr.		212022	213022
<b>Chassis-Paket</b>		<b>Gewicht</b>	<b>Fiat Mercedes-Benz</b>
Radzierblenden		-	65
Carthago Radzierblenden		65	-
Klimaautomatik Fahrerhaus (Mercedes-Benz: Halbautomatische Klimaanlage Tempmatik) <sup>33)</sup>		1.910	2.290
Tempomat		315	410
Ladebooster <sup>47)</sup>		180	180
Vorderachse mit erhöhter Traglast		-	420
Kraftstofftank 92 Liter		-	390
Lederlenkrad mit Option Multifunktionstasten (bei Schaltgetriebe inkl. Schalthebel in Leder)		-	320
Kombiinstrument mit Farbdisplay		-	440
Regensensor		-	175
Elektrische Feststellbremse		-	385
Fahrerhausverdunklungssystem: Plissee an Front- und Seitenscheiben <sup>50)</sup>		640	640
Armaturenbrettveredelung mit Edeldholzapplikationen und Lüftungsgitter in silber		295	-
Fahrerhaussitze mit Neigungs- und Höhenverstellung (vorn / hinten)		495	495
Radiovorbereitung mit Dachantenne mit DAB+, Lautsprecher (4x) <sup>54) 88)</sup>		365	365
Gesamtpreis Einzeloptionen		4.265	6.575
<b>Paketpreis</b>	<b>36 kg</b>	<b>2.850</b>	<b>5.350</b>
<b>Ihre Ersparnis</b>		<b>1.415</b>	<b>1.225</b>
210336 <b>AUFPREIS</b> Vollautomatische Klimaanlage THERMOTRONIC <sup>33)</sup>		-	530

Art. Nr.			212025
<b>Komfort-Paket</b>		<b>Gewicht</b>	
Dachluke Midi-Heki mit LED-Spots über L-Wohnsitzgruppe			450
Insektenschutzrollo Aufbau tür			350
SOG-Toilettenentlüftung über Dachkamin			295
Abwasserschlauchset zur komfortablen Entsorgung			100
USB-Steckdose im Dachstauschrank über Heckbett			90
Vorbereitung Dachhaubenlüfter elektrisch			195
Vorbereitung Solaranlage			195
Vorbereitung Sat-Anlage			195
Vorbereitung Rückfahrkamera (Einzellinse)			195
TV-Auszug in Seitensitzbank, für TV-Schrank über L-Wohnsitzgruppe (143 LE) oder Wandhalter im Eingang (144 QB / LE) <sup>36)</sup>			405
Gesamtpreis Einzeloptionen			2.470
<b>Paketpreis</b>	<b>20 kg</b>	<b>1.850</b>	
<b>Ihre Ersparnis</b>			<b>620</b>

Art. Nr.			212311
<b>Fahrerassistenz-Paket Fiat<sup>50)</sup></b>		<b>Gewicht</b>	
Notbremsassistent			✓
Spurhaltewarnassistent			✓
Fernlichtassistent			✓
Verkehrsschilderkennung			✓
Regen- und Lichtsensor			✓
Reifenluftdrucksensoren			✓
<b>Paketpreis</b>	<b>2 kg</b>	<b>1.390</b>	



Art. Nr.	212317	
<b>Fahrerassistenz-Paket Mercedes-Benz <sup>50)</sup></b>	<b>Gewicht</b>	
Aktiver Abstands-Assistent DISTRONIC		✓
Aktiver Bremsassistent		✓
Aktiver Aufmerksamkeitsassistent		✓
Aktiver Spurhalteassistent		✓
Fernlichtassistent		✓
Verkehrszeichenassistent		✓
Reifenluftdrucksensoren		✓
<b>Paketpreis</b>	<b>2 kg</b>	<b>2.390</b>

\* Nur i.V.m. Multimedia MBUX 7" oder 10,2" und Automatikgetriebe 9G-Tronic

Art. Nr.	212029	
<b>Media-Paket (Fiat   Mercedes-Benz)*</b>	<b>Gewicht</b>	
Radio / DVD Doppel DIN mit DAB+ und Touchscreen im Fahrerhaus <sup>80)</sup>		560
Rückfahrkamerasystem mit Einzellinse		995
LED-Flachbildschirm 24" <sup>39)</sup>		1.240
Gesamtpreis Einzeloptionen		2.795
<b>Paketpreis</b>	<b>21 kg</b>	<b>1.850</b>
<b>Ihre Ersparnis</b>		<b>945</b>
210260 <b>AUFPREIS</b> 143 LE: Design-TV-Schrank inkl. LED-Flachbildschirm 32" anstelle 24" <sup>39)</sup>	5	750
210305 <b>AUFPREIS</b> Rückfahrkamera mit Doppellinse und Shutter anstelle Einzellinse	1	600
210330 <b>AUFPREIS</b> Mediacyber Fahrerhaus mit DAB+, Navigation und Reisemobil-Routenführung <sup>19)</sup>	5	790
210211 <b>AUFPREIS</b> Sat-Anlage Teleco Flatsat Classic 85 mit CI-Slot <sup>12) 23)</sup>	28	2.490

\* Nicht i.V.m. MBUX 7" oder 10,2"

Art. Nr.	213029	
<b>Media-Paket II (Mercedes-Benz)</b>	<b>Gewicht</b>	
MBUX 7" Multimedia inkl. Navigation / DAB+ <sup>51)</sup>		2.990
Digitales Rückfahrkamerasystem mit Einzellinse im Heckteil integriert		995
LED-Flachbildschirm 24" <sup>39)</sup>		1.240
Gesamtpreis Einzeloptionen		5.225
<b>Paketpreis</b>	<b>20 kg</b>	<b>4.290</b>
<b>Ihre Ersparnis</b>		<b>935</b>
210337 <b>AUFPREIS</b> MBUX 10,2" Multimedia inkl. Navigation / DAB+ <sup>51)</sup>	1	550
210260 <b>AUFPREIS</b> 143 LE: Design-TV-Schrank inkl. LED-Flachbildschirm 32" anstelle 24" <sup>39)</sup>	5	750
210211 <b>AUFPREIS</b> Sat-Anlage Teleco Flatsat Classic 85 mit CI-Slot <sup>12) 23)</sup>	28	2.490

Art. Nr.	210580		210584	
<b>TV-Paket Schlafraum</b>	<b>Gewicht</b>	Modelle: 143 LE, 148 LE, 148 LE H, 149 LE	Modell: 150 QB	
TV-Schrank im Schlafraum mit TV-Auszugssystem <sup>36)</sup>		790	-	
LED-Flachbildschirm 24" Heck <sup>39)</sup>		1.240	-	
TV-Anschlussvorbereitung im Heckbettbereich inkl. Kabel-Set im Baldachin und Abdeckblende <sup>36)</sup>		-	240	
LED-Flachbildschirm 24" Heck inkl. TV-Halter, Kontaktschalter <sup>39) 86)</sup>		-	1.670	
Gesamtpreis Einzeloptionen		2.030	1.910	
<b>Paketpreis</b>	<b>18/13 kg</b>	<b>1.290</b>	<b>1.290</b>	
<b>Ihre Ersparnis</b>		<b>740</b>	<b>620</b>	
210212 <b>AUFPREIS</b> Sat-Anlage Teleco Flatsat Classic 85 mit Skew / Twin LNB für zweiten TV mit CI-Slot <sup>12) 23)</sup>	30	2.550	2.550	

Artikel-Nr.		€ inkl. 19 % MwSt.	kg	T 142 DB	T 143 LE	T 144 LE	T 144 QB	T 145 DB H	T 148 LE	T 148 LE H	T 149 LE	T 150 QB
<b>Fahrgestell Fiat Ducato</b>												
310001	Fiat Ducato f40 heavy (zulässiges Gesamtgewicht 4.250 kg) <sup>10)</sup>	1.590	40	○	○	○	○	○	○	○	○	○
310125	Motor 160 PS / 117 kW, Euro 6d-TEMP, ECO-Pack <sup>49) 67)</sup>	2.150	15	○	○	○	○	○	○	○	○	○
310135	Motor 178 PS / 130 kW, Euro 6d-TEMP, Lederlenk-/ Schaltknauf, ECO-Pack <sup>49) 67)</sup>	4.470	15	○	○	○	○	○	○	○	○	○
310401	9G-Wandlerautomatik <sup>68)</sup>	3.490	18	○	○	○	○	○	○	○	○	○
310401E	9G-Wandlerautomatik für Motor 140 PS inkl. ECO-Pack <sup>49) 68)</sup>	3.800	20	○	○	○	○	○	○	○	○	○
330325	16 Zoll Stahlfelgen Fiat anstelle 15 Zoll	215	16	○	○	○	○	○	○	○	○	○
330330	16 Zoll Alufelgen Fiat für f35 light Chassis	790	-8	○	○	○	○	○	○	○	○	○
330340	16 Zoll Alufelgen Fiat für f40 heavy Chassis	790	-10	○	○	○	○	○	○	○	○	○
311810	Verstärkte Feder Vorderachse für optimierten Fahrkomfort <sup>57)</sup>	530	3	○	○	○	○	○	○	○	○	○
311815	AL-KO „ACS“ High Performance Federbein Vorderachse <sup>57)</sup>	1.290	-	○	○	○	○	○	○	○	○	○
311820	AL-KO „ALC“ Level Controller Hinterachse	1.530	25	○	-	-	-	○	○	○	○	○
330480	Auflastung von 4.250 kg auf 4.500 kg bei Fiat Ducato f40 heavy	290	-	○	○	○	○	○	○	○	○	○
310630	Lenk- und Schaltknauf in Leder (Serie bei 178 PS)	275	-	○	○	○	○	○	○	○	○	○
310632	Multifunktionslenk- (Radiofernbedienung über Tasten) <sup>69)</sup>	195	-	○	○	○	○	○	○	○	○	○
310670	Nebelscheinwerfer	180	2	○	○	○	○	○	○	○	○	○
310675	LED-Tagfahrlicht anstelle serienmäßigem Tagfahrlicht	310	-	○	○	○	○	○	○	○	○	○
<b>Fahrgestell Mercedes-Benz Sprinter</b>												
310146	Motorvariante 170 PS / 125 kW, Euro VI	2.100	-	-	○	-	-	-	-	○	○	○
310402	Automatikgetriebe 9G-TRONIC inkl. Hold-Funktion	2.730	30	-	○	-	-	-	-	○	○	○
330351	16 Zoll Alufelgen (schwarz) mit Ganzjahresbereifung <sup>32)</sup>	1.220	-10	-	○	-	-	-	-	○	○	○
310465	Auflastung 3.500 kg auf 4.200 kg	290	-	-	○	-	-	-	-	○	○	○
310466	Auflastung 3.500 kg auf 4.500 kg	490	-	-	○	-	-	-	-	○	○	○
331612	LED-High-Performance-Scheinwerfer	2.090	2	-	○	-	-	-	-	○	○	○
331613	Nebelscheinwerfer mit Abbiegelicht	340	1	-	○	-	-	-	-	○	○	○
310086	MBUX 7" Multimedia inkl. Navigation / DAB+ <sup>51)</sup>	2.990	4	-	●	-	-	-	-	●	●	●
310087	MBUX 10,2" Multimedia inkl. Navigation / DAB+ <sup>51)</sup>	3.540	5	-	○	-	-	-	-	○	○	○
<b>Weitere Chassisoptionen Fiat / Mercedes-Benz</b>												
311400	Anhängerkupplung abnehmbar	1.650	60	○	○	○	○	○	○	○	○	○
311430	Anhängerkupplung abnehmbar i.V.m. Pedelec-Rollergera-ge	1.970	50	-	-	-	-	-	-	-	-	○
311300	Kurbel-Heckstützen zur Wankstabilisierung im Stand	375	10	○	○	○	○	○	○	○	○	○
<b>Aufbau außen</b>												
410966	Aufbautür „premium two“, Zentral- und Doppelverriegelung	295	3	○	○	○	○	○	○	○	○	○
410500	Dachmarkise Kassette Alu, Tuch grau, Länge: 3,5 m	1.295	30	○	-	-	-	-	-	-	-	-
410520	Dachmarkise Kassette Alu, Tuch grau, Länge: 4,0 m	1.395	35	-	○	○	○	○	○	○	○	○
410560	Dachmarkise Kassette Alu, Tuch grau, Länge: 4,5 m	1.495	45	-	-	-	-	-	○	○	○	○
410680	Winter-Isoliermattenset (Fiat Ducato) <sup>90)</sup>	245	10	○	○	○	○	○	○	○	○	○
410720	Große Rollergera-ge auf der Fahrerseite	495	-	○	○	○	○	○	○	○	○	○
410114	Pedelec-Rollergera-ge, Beladungshöhe bis 124 cm <sup>42) 66)</sup>	430	15	-	-	-	○	-	-	-	-	○
410925	Einschub- und Transportsystem für 2 Pedelecs / E-Bikes <sup>71)</sup>	625	20	-	-	-	○	-	-	-	-	○
410840	Zusätzliches Heckbettfenster auf der Beifahrerseite	345	2	○	X	X	X	○	X	X	X	X
410760T	Dachfenster „skyview“ mit Designhimmel über Fahrerhaus <sup>60)</sup>	1.190	15	○	○	○	○	○	○	○	○	○
410850	Dachhaubenlüfter elektrisch über Küchenbereich <sup>22)</sup>	350	3	○	○	○	○	○	○	○	○	○

Artikel-Nr.		€ inkl. 19 % MwSt.	kg	T 142 DB	T 143 LE	T 144 LE	T 144 QB	T 145 DB H	T 148 LE	T 148 LE H	T 149 LE	T 150 QB
<b>Elektrik</b>												
510020	Zweite Aufbau-Batterie Gel 80 Ah in vorhandener Batteriezentrale	395	25	○	○	○	○	○	○	○	○	○
510050	Lithium-Ionen-Batterie 90 Ah inkl. Batteriecomputer <sup>55)</sup>	2.190	-12,5	○	○	○	○	○	○	○	○	○
510081	Solaranlage: 2 x 100 Watt <sup>12)</sup>	1.990	20	○	○	○	○	○	○	○	○	○
510101	Solaranlage: 1 x 135 Watt <sup>12)</sup>	1.490	15	○	○	○	○	○	○	○	○	○
510255	Steckdosenpaket mit Zusatzsteckdosen (3 x 230 V) <sup>45)</sup>	295	1,5	○	○	○	○	○	○	○	○	○
510201	Alarmanlage Carthago Security <sup>35)</sup>	795	5	○	○	○	○	○	○	○	○	○
<b>Gas   Wasser   Sonstiges</b>												
610020	Truma DuoControl CS <sup>73)</sup>	340	5	○	○	○	○	○	○	○	○	○
610021	Gasfilter für Truma DuoControl CS (empfohlen, nur i.V.m. Truma DuoControl CS) <sup>95)</sup>	210	1	○	○	○	○	○	○	○	○	○
610045	Komfort-Gasflaschenauszugssystem (nur i.V.m. Truma DuoControl CS)	430	10	-	○	-	-	-	-	-	-	-
610140	Außendusche warm / kalt in Rollergarage auf Beifahrerseite	290	5	○	○	○	○	○	○	○	○	○
610480	Rollergaragen-Upgrade mit Nadelfilz, Gepäcknetzen	295	10	○	○	○	○	○	○	○	○	○
610500	Aluriffelblechboden für Rollergarage <sup>66)</sup>	145	20	○	○	○	○	○	○	○	○	○
<b>Küche   Geräte</b>												
550081	Tec-Tower Kühlschrankskombination 153 l mit sep. Gasbackofen <sup>75)</sup>	790	20	○	-	-	-	-	○	-	○	○
550067	Gasbackofen mit Grillfunktion im Küchenunterschrank <sup>37)</sup>	910	12	○	○	-	-	○	○	○	○	○
550287	Kaffeekapselmaschine mit Anschluss-Set inkl. Auszugssystem	270	2	○	○	○	○	○	○	○	○	○
<b>Heizung   Klima</b>												
650040	Truma Combi 6E (zusätzlicher Elektroheizstab 2 x 900 Watt / 230 V)	620	2	○	○	○	○	○	○	○	○	○
650100	Warmluftwärmetauscher Sirocco 3 KW unter Fahrersitz (Fiat Ducato)	390	15	○	○	○	○	○	○	○	○	○
<b>Multimedia</b>												
710026	Radio / DVD Doppel DIN mit DAB+ und Touchscreen im Fahrerhaus <sup>80)</sup>	560	5	●	●	●	●	●	●	●	●	●
710084	Mediacenter Fahrerhaus, DAB+, Navigation und Reisemobil-Routenführung <sup>19)</sup>	1.350	12	○	○	○	○	○	○	○	○	○
710200	Rückfahrkamerasystem mit Einzellinse <sup>97)</sup>	995	6	●	●	●	●	●	●	●	●	●
710201	Digitales Rückfahrkamerasystem mit Einzellinse (Mercedes-Benz)	995	6	-	●	-	-	-	-	●	●	●
710220	Rückfahrkamerasystem mit Doppellinse und Shutter <sup>97)</sup>	1.595	7	○	○	○	○	○	○	○	○	○
710547	LED-Flachbildschirm 24" für TV-Auszugssystem <sup>39)</sup>	1.240	10	●	●	●	●	●	●	●	●	●
910460	Zusätzlicher TV-Anschluss im Heckbettbereich <sup>36)</sup>	290	3	-	●	○	○	-	●	●	●	-
710481	TV-Schrank im Schlafraum mit TV-Auszugssystem und Anschluss-Set <sup>36)</sup>	790	12	-	●	-	-	-	●	●	●	-
710477	TV-Anschlussvorbereitung Heck inkl. Kabelset und Abdeckblende	240	3	-	-	-	-	-	-	-	-	●
710470	LED-Flachbildschirm 24" Heck für TV-Schrank <sup>39) 87)</sup>	1.240	10	-	●	-	-	-	●	●	●	-
710478	LED-Flachbildschirm 24" Heck inkl. TV-Halter, Kontaktschalter <sup>39) 86)</sup>	1.670	10	-	-	-	-	-	-	-	-	●
710575	Service-Kamera am Ablaufrohr Abwassertank <sup>85)</sup>	490	2	○	○	○	○	○	○	○	○	○
<b>Sat-Anlagen</b>												
750041	Sat-Anlage Teleco Flatsat Classic 85 mit CI-Slot <sup>12) 23)</sup>	2.890	28	○	○	○	○	○	○	○	○	○
750046	Sat-Anlage Teleco Flatsat Classic 85 mit Skew / Twin LNB für zweiten TV <sup>12) 23)</sup>	3.090	30	○	○	○	○	○	○	○	○	○

Artikel-Nr.		€ inkl. 19 % MwSt.	kg	T 142 DB	T 143 LE	T 144 LE	T 144 QB	T 145 DB H	T 148 LE	T 148 LE H	T 149 LE	T 150 QB
<b>Interieur</b>												
810027	Stilwelt Casablanca <sup>77)</sup>	590	-	○	○	○	○	○	○	○	○	○
810100	Teppichboden für Wohnraum	345	6	○	○	○	○	○	○	○	○	○
810120	Teppichboden für Fahrerhausbereich	155	4	○	○	○	○	○	○	○	○	○
810460	Zentralhubbett elektrisch über Sitzgruppe, inkl. Dachfenster in T-Haube <sup>38) 60)</sup>	1.990	65	○	-	○	○	○	○	○	○	○
810260	Heckbett mit Unterfederungssystem Carawinx anstelle Lattenrost	490	5	○	○	○	-	○	○	○	○	○
810620	Komfort-Einstiegstreppe ausziehbar inkl. Liegeflächenerweiterung	350	4	-	○	-	-	-	X	X	X	-
810580	Wohnsitzgruppe umbaubar zur Schlafmöglichkeit	425	10	○	○	○	○	○	○	○	○	○
810680	5. Sitzplatz in Seitensitzbank mit 3-Punkt-Gurt <sup>5)</sup>	850	10	○	-	-	-	○	○	○	○	○
810726	Duscheinlage wasserfest in Wohnraumbodendesign	140	3	○	○	X	X	○	○	○	X	X
<b>Wohnraumstoff<sup>44)</sup></b>												
850600	Barcelona 21 - Antara-Stoff-Kombination	<b>Serie</b>	-	X	X	X	X	X	X	X	X	X
850610	Venezia 21 - Antara-Stoff-Kombination	<b>Serie</b>	-	X	X	X	X	X	X	X	X	X
850620	Cambridge - Antara-Stoff-Kombination	<b>Serie</b>	-	X	X	X	X	X	X	X	X	X
850630	Rom - Antara-Stoff-Kombination	<b>Serie</b>	-	X	X	X	X	X	X	X	X	X
850700	Malaga 21 - Textilleder-Stoff-Kombination	360	3	○	○	○	○	○	○	○	○	○
850640	Davos - Textilleder-Stoff-Kombination	360	3	○	○	○	○	○	○	○	○	○
850650	San Remo - Textilleder-Stoff-Kombination	360	3	○	○	○	○	○	○	○	○	○
850660	Stockholm - Textilleder-Stoff-Kombination	360	3	○	○	○	○	○	○	○	○	○
850710	Teilleder Elfenbein - Leder-Stoff-Kombination	1.290	7	○	○	○	○	○	○	○	○	○
850720	Teilleder Macchiato - Leder-Stoff-Kombination	1.290	7	○	○	○	○	○	○	○	○	○
850690	Leder Elfenbein 21	3.190	10	○	○	○	○	○	○	○	○	○
850730	Leder Sand 21 (nicht i.V.m. Stilwelt Casablanca)	3.190	10	○	○	○	○	○	○	○	○	○
850740	Leder Macchiato 21	3.190	10	○	○	○	○	○	○	○	○	○
850501	Schlafwelt & Deko-Set: Dekokissen, Wohndecke, Spannbettlaken-Set <sup>26)</sup>	350	7	○	○	○	○	○	○	○	○	○

c-tourer T

## Tipps und erweiterte Ausstattungshinweise



### **Pedelec-Rollgarage, zum Patent angemeldet, mit Beladungshöhen-erweiterung bis 124 cm i.V.m. Einschub- und Transportsystem**

Zwei Vorteile in einem bei Carthago Queensbettmodelle:

1. Große Pedelec-Rollgarage mit gleichzeitigem niedrigem, bequem zugänglichem Queensbett im Heck.
2. Innenhöhenenerweiterung bei Queensbettmodellen dank zum Patent angemeldetem System.

Die Lösung: Durch Hochschwenken der Bettunterkante und der Absenkung im Boden ist ein Transport von Fahrrädern mit einer Lenkerhöhe von 124 cm möglich. Das Einschub- und Transportsystem ermöglicht dabei ein einfaches Beladen. Mit der zusätzlichen Abdeckplatte ist die Pedelec-Rollgarage auch in ebenem Garagenboden nutzbar.



### **Dometic Waeco - Rückfahrkamera mit Doppellinse und Shutter an der Heckwand**

Eine kompakte Farb-Doppelkamera mit CMOS-Bildsensor sorgt für den optimalen Durch- bzw. Rückblick während der Fahrt und bietet eine Reihe an praktischen Eigenschaften für den Alltag im Reisemobil der Premiumklasse. Dazu gehören beispielsweise der 140° Bildwinkel diagonal für Rückfahr- sowie 46° Bildwinkel für die Fernsichtkamera. Außerdem verfügt dieses Modell über eine motorbetriebene Schutzklappe, einen erweiterten Temperaturbereich von -30 °C bis 70 °C und ein separates LED-Fenster (keine Blendung bei Nachtsicht). Beim Rückwärtsfahren helfen sowohl die Anzeige von Abstandsmarken (3 Linien) auf dem Monitor sowie das in die Kamera integrierte Mikrofon.



### **Carthago Security Alarmanlage mit Ultraschallsensoren und Gaswarner**

Die Carthago Security Alarmanlage schützt bestmöglich vor ungebetenen Gästen und Einbrechern im Urlaub: Sie beinhaltet eine Innenraumüberwachung mittels Ultraschallsensoren sowie einen Schalter zur Aktivierung und Deaktivierung. Mittels Reedkontakten sind die Rollgarage (auf Fahrer- und Beifahrerseite), die Fahrer- und Aufbau-tür sowie Stauraumklappen (auf Fahrer- und Beifahrerseite) überwacht. Die Motorhaube wird durch einen Türkontaktschalter überwacht. Die Sirene, die bei einem Alarm oder Panikalarm, welcher mithilfe eines Handsenders ausgelöst werden kann ist durch eine Notstromversorgung abgesichert. Zusätzlich werden mithilfe eines Gas- und Zusatzsensors Propan-, Butan- und Narkosegas zuverlässig erkannt. Weitere Funktionen sind die Ansteuerung der fahrzeugeigenen Zentralverriegelung und eine 1-fach Wegfahrsperrung. Aktiviert bzw. deaktiviert wird das Alarmsystem über eine Funkfernbedienung.



### **Truma iNet System inkl. Level Control (Gasfüllstandsanzeige)**

Über die komfortable Truma App und das Truma iNet System erfolgt die Fernsteuerung und Kontrolle der Truma Heiz- und Klimasysteme ganz einfach von überall aus. Zentrale Steuereinheit und Schnittstelle zu den vernetzten Truma / Alde-Geräten ist die Truma iNet Box. Sie ist leicht zu installieren und ermöglicht es, die Truma / Alde-Geräte zuverlässig miteinander zu kombinieren. Mithilfe der kostenlosen Truma App funktioniert die Bedienung bequem und intuitiv mit Smartphone oder Tablet. Sie können so beispielsweise Funktionen wie Nah- und Fernsteuerung von Truma / Alde-Heiz- und / oder Klimasystemen sowie die Statusabfrage der Bordeinrichtung (Gas) nutzen. Die App hilft außerdem dabei, einen Truma Händler oder Servicepartner zu finden oder auf Bedienungsanleitungen und Videos schnell zugreifen zu können.

## Die Faszination der Carthago Premiumklasse:

Eleganz, Komfort und Extravaganz

### Exklusives Front- und Heckdesign:



- Individualisierte Frontoptik im v-face Design
- Modernes GFK-Busheck

### Komfortbetonte Grundrisse:



- L-Wohnsitzgruppe mit rechteckigem Tisch
- Apothekerschrank
- Kaffeemaschinenlift
- Separierbares Umkleidezimmer

### Doppelboden-Keller mit riesigem, beheiztem Stauraum:



- Nutzhöhe bis zu 70 cm
- Außenzugang über mehrere große Klappen. Komfortabler Innenzugang über Sitzbankdeckel der L-Wohnsitzgruppe, aufklappbare Seitensitzbank sowie große Wohnraumbodenklappe
- Großer, zentraler Durchladeraum (Innenhöhe 22 cm) mit tief abgesenktem Stauraumkeller (Nutzhöhe 46 cm), bequem beladbar auch durch die Eingangstür über große, aufstellbare Wohnraumbodenklappe
- Gesamter Doppelboden beheizt mit Klimagespeicherfunktion
- Erweitertes Stauraumkonzept im Wohnraum mit umlaufenden Dachstaukästen im Fahrerhaus und Schlafbereich (Queensbettmodelle: Dachstaukästen über dem Bett)

### Überdurchschnittliche Autarkie:



- 170 l Frischwasser, 140 l Abwasser, 2 x 80 Ah Batterien

### Carthago Karosseriebau der Liner-Premiumklasse:



- Hochstabile Karosserieverbindung mittels Traghalm (Dach-Wand / Boden-Wand)
- Holzfreier Aufbau mit wasserabweisendem RTM-Hartschaum und Isolierkern
- Aluminiuminnenwand zur Wärmeregulierung und als Blitzschlagschutz
- Mikrofaser-Wandbelag



## Basisfahrzeug

### Fiat Ducato mit AL-KO-Tiefrahmen Carthago Spezial

- Motor: Diesel 2,3 l Multi-Jet mit AdBlue (19 l), 140 PS / 104 kW, 4 Zylinder, 350 Nm, Euro 6d-TEMP, 6-Ganggetriebe, Frontantrieb
- Kraftstofftank 90 l
- ABS, ESP, ASR, elektronische Wegfahrsperrung, Hillholder, Hill Descent Control, Traction Plus
- Airbag Fahrer / Beifahrer <sup>11)</sup>
- Cupholder
- Tagfahrlicht in Scheinwerfer integriert
- Frontstoßstange in Carthago Design
- Radzierblenden mit Carthago Schriftzug
- Schmutzfänger an Hinterachse
- Pannenset Fix & Go



## Karosseriebau der Liner-Premiumklasse

- 10 Jahre Dichtigkeitsgarantie
- Holzfreier Karosseriebau mit GFK-Dach- und Bodenbelag
- Dach-Wandverbindung über Dachrundung und Traghalm
- Dachsystemschienen seitlich mit Regenwasserableitung
- Seiten- und Heckwände mit Aluminium auf Außen- und Innenseite
- RTM-Hartschaum-Isolierkern in Dach, Boden und Seitenwand
- Boden-Seitenwandverbindung über vollflächig verklebten Aluminium-Traghalm mit zusätzlichem Kältestopp
- Gesamtwand- und Dachstärke 38 mm
- Karosserie mit Blitzschlagschutz / Faraday-Käfig
- Außenklappen aus original Seitenwandmaterial „Carthago Isoplus“
- Klappendichtung innen- und außenliegend, äußere Dichtung als Schwallwasserschutz
- Außenklappen und Aufbau­tür mit innenliegenden Scharnieren
- Seitenschürzen segmentiert aus Aluminium-Profil
- GFK-Busheck doppelschalig isoliert, zweiteilig
- Carthago Rückleuchten mit LED-Lauflichtblinker
- Aufbaufenster Seit S4, kältebrückenfreier Doppelrahmen mit Isolierverglasung, Fliegengitterrollo und Verdunklungsplissee
- Aufbau­tür „premium two“ mit Doppelverriegelung, Türfenster, Verdunklungsplissee und Fliegengitterrollo
- LED-Außenleuchte über Aufbau­tür mit Regenabtropfkante
- Einstiegsstufe Aufbau­tür elektrisch ausfahrbar inkl. Warnsummer



## Fahrerhaus

- T-Haube in GFK, zweischalig isoliert
- Fahrerhaustüren mit Zentralverriegelung und elektrisch verstellbaren Fenstern auf Fahrer- und Beifahrerseite
- Fahrer- und Beifahrerkomfortsitze Aguti in Wohnraumstoff, drehbar, gepolsterte Armlehnen
- Außenspiegel elektrisch verstell- und beheizbar
- Rundumlaufende Dachstau­schränke über Fahrerhaus
- Trennvorhang zum Wohnraum
- Steckdosen 12 V / USB im Fahrerhaus



## Doppelboden-Keller

- Nutzhöhe bis zu 70 cm
- Beheizter und beleuchteter Durchladestauraum
- Außenzugang über mehrere große Klappen
- Innenzugang über L-Wohnsitzgruppe mit Patentbeschlag, aufklappbare Seitensitzbank sowie über große Wohnraumbodenklappe im Eingangs- und Küchenbereich
- Zentraler Durchladeraum (Innenhöhe 22 cm) mit abgesenktem Stauraumkeller (Nutzhöhe 46 cm)



## Große Rollergarage

- Rollergarage belastbar bis 350 kg
- Große Garagentüren auf Beifahrer- und Fahrerseite
- Bodenplatte mit GFK auf Ober- und Unterseite, Antirutschbelag
- Rundum frostsicher isoliert und beheizt
- Verzurrsystem über Aluminium-Traghalm inkl. acht Verzurrösen
- 230 V Steckdose



## Interieurdesign

- Stilwelt linea classica: Möbeloberfläche in Dekor Wildbirne
- Dachschränk- und Küchenfronten im Yacht-One-Design Hochglanz-Elfenbein



## Wohnraum

- Wand- und Dachinnenseite mit Mikrofaser-Klimawandbelag
- L-Wohnsitzgruppe mit Seitensitzbank
- Panoramadachluke Heki III über Wohnsitzgruppe mit LED-Lichtspots
- Wohnraumtisch zweifach verschiebbar und 360° drehbar (über Fußpedal)
- Schuhschrank mit Aufnahmesystem im Sitzbanksockel
- Sitzpolster mit Mehrlagen-Premiumschaumkern und Rückenstützfunktion
- Doppelverbindungstechnik „Durafix“: Möbelteile verschraubt und verzapft
- Klappenschließer mit Softdämpfung
- Raffrollosystem mit umlaufender Kette an Wohnraumfenstern inkl. Dekogardine



## Küche

- Küchenarbeitsoberfläche in Dekor Savannah mit Corian-Abtropfkante
- Arbeitsfläche unterleuchtet mit LED-Lichtband
- Küchenauszüge rollengelagert „easy glide“ mit Selbsteinzug und Endlagendämpfung
- Küchenzeile mit zentralem Auszugswagen und zwei getrennten Abfallbehältern
- Schubkasten Einteilungssystem „Flex“ zur individuellen Unterteilung
- Separate Besteckschublade mit Einteilung, Flaschenaufnahme
- 3-Flammen-Herd „Profi Gourmet“ mit geteilter Glasabdeckung für zusätzliche Abstellfläche mit robustem Gussrost und reinigungsfreundlichem Glasboden
- Edelstahl-Rundspüle in Arbeitsoberfläche eingelassen, mit multifunktionaler Spülenabdeckung inkl. Wandaufnahme mit zusätzlicher Arbeitsfläche
- Design-Wasserarmatur aus Metall mit Ausziehbrause
- Küchenrückwand in Dekorglas Creme
- Kaffeemaschinenlift absenkbar aus Dachstauschrank
- Großer Kühlschrank mit beidseitiger Türöffnung, separatem Gefrierfach, automatischer Energiequellensuche 12 V / 230 V / Gasbetrieb
- Apothekerschrank ausziehbar (Modell 4.8 LE deckenhoch)
- Elektrischer Dachhaubenlüfter über Küchenbereich
- 230 V Steckdose



## Bad | Umkleidezimmer

### Umkleidezimmer & Raumtrennung

- Umkleidezimmer mit verschließbarer Raumtrenntür zum Wohnraum
- Massive Holz-Schiebetür vor dem Schlafzimmer (Modelle 4.8 LE, 4.9 LE)
- Ausziehbare Raumteiler- und Fernsehwand vor dem Schlafzimmer (Modell 5.0 QB)
- Raumhoher Kleiderschrank mit zwei Kleiderstangen und einem Regalboden im Umkleidezimmer integriert (Modell 4.8 LE)

### Kombibad mit separierbarer Runddusche

- Duscheinlage wasserfest in Wohnraumbodendesign
- Handtuchstange über Runddusche
- Handbrause höhenverstellbar an Chromstange
- Dachluke Mini-Heki
- Waschtischunterschrank mit Toilettenpapierhalter, Spiegelstauschrank

### Raumbad mit separatem Duschaum

- Ebener Duscheinstieg „one-level“
- Handtuchstange über Runddusche
- Duscheinlage wasserfest in Wohnraumbodendesign
- Handbrause höhenverstellbar an Chromstange
- Dachhaube im Duschaum
- Dachluke Mini-Heki Waschaum

- Waschtischunterschrank mit Toilettenpapierhalter, Spiegelstauschrank

- Doppelfunktionstür zum gleichzeitigen Abtrennen des Schlaf-/ Badbereichs zur Toilette



## Schlafen

### Festbetten im Heck

- Medizinisch empfohlenes, punktelastisches Schlafsystem Carawinx, beheizt und unterlüftet
- Qualitäts-7-Zonen-Kaltschaummatratze
- Dachluke Mini-Heki
- Aufstellbares Kopfteil

### Längseinzelbetten

- Komfort-Einstiegstreppe ausziehbar mit zusätzlichem Stauraum inkl. Liegenflächenerweiterung
- Integrierter TV-Schrank im Schlafzimmer mit Fachboden
- Kleiderschränke unter den Betten mit Liftfunktion und geteilter Matratze, abgesenkt in den Doppelboden-Keller
- Rundumlaufende Dachstaukästen



## Bordtechnik

### Wasser

- Frisch- und Abwassertank im beheizten Doppelboden-Keller, Reinigungsöffnung über Wohnraumbodenklappe bzw. Rollergarage (modellabhängig)
- Wasserablasszentrale im zentralen Doppelboden-Keller
- Wartungsarmes Druckwasserpumpensystem
- Abwasserschlauch-Set zur komfortablen Entsorgung

### Gas

- Außenliegender, niedrig positionierter Gasflaschenkasten
- Aufnahme 2 x 11 kg Gasflaschen
- Gasabsperrhähne im Küchenbereich

### Elektrik

- Elektrozentrale in Rollergarage inkl. Ladegerät, Sicherungen, FI Schutzautomat, Ladeautomatik 16 A mit Abschaltautomatik bei Unterspannung
- Batteriezentrale beheizt, 2 x 80 Ah Gel-Batterien, im Doppelboden, Zugang durch Doppelbodenstauraum Beifahrerseite, Strom Hauptschalter
- Digitales Bedienpanel Truma CP+ für Warmluftheizung, hinter Technikblende über Eingangstür

### Innovatives Lichtkonzept

- Beleuchtungssystem mit zahlreichen LED-Lichtspots im Fahrerhaus, Wohn- und Umkleidezimmer stufenlos dimmbar
- Deckenbaldachine mit zusätzlichen LED-Lichtspots und indirekter LED-Beleuchtung
- LED-Akzentlicht mit Hinterleuchtung im Eingangsbereich



## Heiztechnik

- Warmluftauslässe im Wohnraum, Doppelboden, Rollergarage und Aufbautüreinstieg
- Fußbodenheizungseffekt durch beheizten Klimaspeicher-Doppelboden-Keller

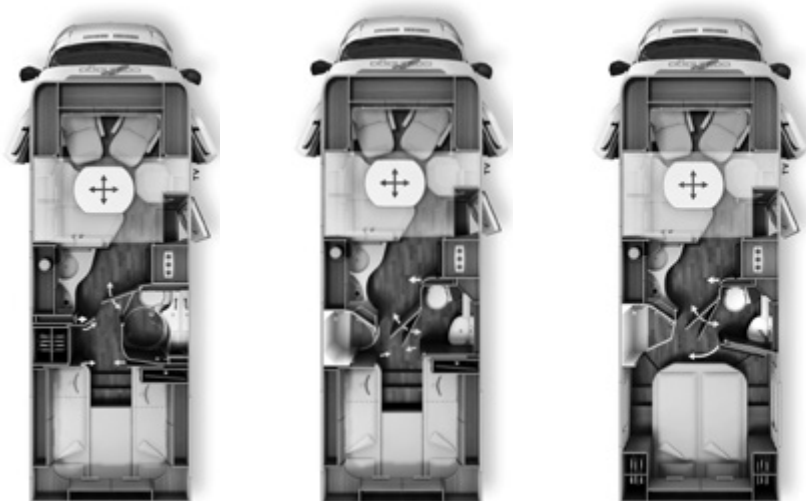

	T 4.8 LE	T 4.9 LE	T 5.0 QB
Basisfahrzeug	Fiat Ducato	Fiat Ducato	Fiat Ducato
Serienfahrgestell	AL-KO Tiefrahmen 35 light	AL-KO Tiefrahmen 35 light	AL-KO Tiefrahmen 35 light
Basismotorisierung	Diesel 2,3 l (140 PS / 104 kW)	Diesel 2,3 l (140 PS / 104 kW)	Diesel 2,3 l (140 PS / 104 kW)
Länge / Breite / Höhe (mm) <sup>1)2)3)</sup>	7350 / 2270 / 2890	7340 / 2270 / 2890	7430 / 2270 / 2890
Radstand (mm)	4143	4143	4143
Doppelbodenhöhe / Doppelboden-Kellerstauraum (mm)	220 / 460	220 / 460	220 / 460
Stehhöhe im Wohnraum (mm)	1980 / 1840**	1980 / 1840**	1980 / 1840**
Heckgarage Innenhöhe (mm)	1200	1200	1120 / 1240*
Türbreite / -höhe Heckgarage Beifahrerseite (mm)	1050 x 1140	1050 x 1140	1050 x 1100
Türbreite / -höhe Heckgarage Fahrerseite (mm)	1050 x 1140	1050 x 1140	1050 x 1100
Techn. zul. Gesamtmasse (kg)	3.500 / 4.500 <sup>1</sup>	3.500 / 4.500 <sup>1</sup>	3.500 / 4.500 <sup>1</sup>
Masse in fahrbereitem Zustand (kg) <sup>6)7)9)</sup>	3.165	3.165	3.165
Trockengewicht Serienzustand (kg) <sup>8)</sup>	2.980	2.980	2.980
Anhängelast max. (kg) <sup>10)</sup>	2.000	2.000	2.000
Maximale Anzahl Sitzplätze im Fahrbetrieb mit 3-Punkt-Gurt Serie / Option <sup>5)</sup>	4 / 5 <sup>15)</sup>	4 / 5 <sup>15)</sup>	4 / 5 <sup>15)</sup>
Schlafplätze Serie / Option	2 / 4	2 / 4	2 / 4
Maße Heckbett (mm)	2000 / 2000 x 850	2000 / 1900 x 850	1950 x 1450
Maße optionales Zentralhubbett (mm)	1890 / 1700 x 1100	1890 / 1700 x 1100	1890 / 1700 x 1100
Maße Bettumbau Sitzgruppe (mm) ***	1950 x 1330 / 700	1950 x 1330 / 700	1950 x 1330 / 700
Kühlschrank Volumen / davon Frosterfach (l)	153 / 29	153 / 29	153 / 29
Heizungssystem	Truma Combi 6	Truma Combi 6	Truma Combi 6
Frischwasservolumen (l) <sup>52)</sup>	170	170	170
Abwasservolumen (l)	140	140	140
Batteriekapazität (Ah)	2 x 80	2 x 80	2 x 80
Steckdosen 230 V / 12 V / USB	4 / 1 / 2	4 / 1 / 2	4 / 1 / 2
Artikel-Nr.	131260	131270	131280
<b>Listenpreis inkl. 19 % MwSt. (€) <sup>96)</sup> ab Werk inkl. Zulassungsunterlagen</b>	<b>85.740</b>	<b>86.850</b>	<b>87.400</b>

<sup>1</sup> Option Chassisvariante f40 heavy inkl. Auflastung

\* Option Pedelec-Rollergarage

\*\* Stehhöhe unter Zentralhubbett

\*\*\* i.V.m. Sonderausstattung



Art. Nr.	212070	
<b>Super-Paket</b>	<b>Gewicht</b>	
<b>Chassis-Optionen</b>		
Klimaautomatik Fahrerhaus <sup>33)</sup>		1.910
Tempomat		315
Ladebooster <sup>47)</sup>		180
Fahrerhaussitze mit Neigungs- und Höhenverstellung (vorn / hinten)		495
Armaturenbrettveredelung bestehend aus: Lüftungsgitter, Armaturenbrett in silber		295
Fahrerhausverdunklungssystem, Plissee an Seitenscheiben und Frontscheibe <sup>50)</sup>		640
Kurbel-Heckstützen zur Wankstabilisierung im Stand		375
<b>Aufbau-Optionen</b>		
Zentralverriegelung Fahrerhaustüren und Aufbautür mit Funktion „coming home“ <sup>17)</sup>		495
Rollergaragen-Upgrade mit Nadelfilz, Gepäcknetzen		295
SOG-Toilettenentlüftung über Dachkamin		295
Truma DuoControl CS <sup>73)</sup>		340
Barschrank mit Gläserhalter und Glas-Set über Küche		365
USB-Steckdose im Dachstauschrank über Heckbett		90
Vorbereitung Solaranlage		195
Vorbereitung Sat-Anlage		195
Vorbereitung Rückfahrkamera (Einzellinse)		195
Radio / DVD Doppel DIN mit DAB+ und Touchscreen, Radioverb., Dachantenne, Lautsprecher (4x) <sup>80) 88)</sup>		925
Rückfahrkamerasystem mit Einzellinse		995
Gesamtpreis Einzeloptionen		8.595
<b>Paketpreis</b>	<b>86 kg</b>	<b>5.160</b>
<b>Ihre Ersparnis</b>		<b>3.435</b>
210330 <b>AUFPREIS</b> Mediacyber Fahrerhaus mit DAB+, Navigation und Reisemobil-Routenführung <sup>19)</sup>	5	790
210300 <b>AUFPREIS</b> Rückfahrkamera mit Doppellinse und Shutter anstelle Einzellinse	1	600

Art. Nr.	212311	
<b>Fahrerassistenz-Paket Fiat <sup>50)</sup></b>	<b>Gewicht</b>	
Notbremsassistent		✓
Spurhaltewarnassistent		✓
Fernlichtassistent		✓
Verkehrsschilderkennung		✓
Regen- und Lichtsensor		✓
Reifenluftdrucksensoren		✓
<b>Paketpreis</b>	<b>2 kg</b>	<b>1.390</b>

Art. Nr.

210401

TV-Paket Wohnraum	Gewicht	
TV-Auszugssystem „Quick up“ in Seitensitzbank, System schwenkbar <sup>36)</sup>		405
LED-Flachbildschirm 24" <sup>39)</sup>		1.240
Gesamtpreis Einzeloptionen		1.645
<b>Paketpreis</b>	<b>15 kg</b>	<b>1.125</b>
<b>Ihre Ersparnis</b>		<b>520</b>
210211 <b>AUFPREIS</b> Sat-Anlage Teleco Flatsat Classic 85 mit CI-Slot <sup>12) 23)</sup>	28	2.490

Art. Nr.

210580

210584

TV-Paket Schlafraum	Gewicht	Modelle: 4.8 LE, 4.9 LE	Modell: 5.0 QB
Carthago TV-Auszugssystem für TV-Schrank im Schlafraum <sup>36)</sup>		670	-
LED-Flachbildschirm 24" Heck <sup>39)</sup>		1.240	-
TV-Anschlussvorbereitung im Heckbettbereich inkl. Kabel-Set im Baldachin und Abdeckblende <sup>36)</sup>		-	240
LED-Flachbildschirm 24" Heck inkl. TV-Halter, Kontaktschalter <sup>39) 86)</sup>		-	1.670
Gesamtpreis Einzeloptionen		1.910	1.910
<b>Paketpreis</b>	<b>18/13 kg</b>	<b>1.290</b>	<b>1.290</b>
<b>Ihre Ersparnis</b>		<b>620</b>	<b>620</b>
210212 <b>AUFPREIS</b> Sat-Anlage Teleco Flatsat Classic 85 mit Skew / Twin LNB für zweiten TV mit CI-Slot <sup>12) 23)</sup>	30	2.550	2.550

Art. Nr.

210700

210730

Paket Küche / Kaffee	Gewicht	Filter	Kapsel
Spannungswandler 12 V auf 230 V, 1800 Watt, Netzvorrangschaltung		1.690	1.690
Krups Filter-Kaffeemaschine mit Anschluss-Set für Kaffeemaschinenlift		125	-
Kaffeekapselmaschine mit Anschluss-Set für Kaffeemaschinenlift		-	270
Gesamtpreis Einzeloptionen		1.815	1.960
<b>Paketpreis</b>	<b>12 kg</b>	<b>1.475</b>	<b>1.620</b>
<b>Ihre Ersparnis</b>		<b>340</b>	<b>340</b>

chic c-line T

Artikel-Nr.		€ inkl. 19 % MwSt.	kg	T 4.8 LE	T 4.9 LE	T 5.0 QB
<b>Fahrgestell Fiat Ducato</b>						
310001	Fiat Ducato f40 heavy (zulässiges Gesamtgewicht 4.250 kg) <sup>10)</sup>	1.590	40	○	○	○
310125	Motor 160 PS / 117 kW, Euro 6d-TEMP, ECO-Pack <sup>49) 67)</sup>	2.150	15	○	○	○
310135	Motor 178 PS / 130 kW, Euro 6d-TEMP, Lederlenkrad / Schaltknäuf, ECO-Pack <sup>49) 67)</sup>	4.470	15	○	○	○
310401	9G-Wandlerautomatik <sup>68)</sup>	3.490	18	○	○	○
310401E	9G-Wandlerautomatik für Motor 140 PS inkl. ECO-Pack <sup>49) 68)</sup>	3.800	20	○	○	○
330325	16 Zoll Stahlfelgen Fiat anstelle 15 Zoll	215	16	○	○	○
330330	16 Zoll Alufelgen Fiat für f35 light Chassis	790	-8	○	○	○
330340	16 Zoll Alufelgen Fiat für f40 heavy Chassis	790	-10	○	○	○
311810	Verstärkte Feder Vorderachse für optimierten Fahrkomfort <sup>57)</sup>	530	3	○	○	○
311815	AL-KO „ACS“ High Performance Federbein Vorderachse <sup>57)</sup>	1.290	-	○	○	○
311820	AL-KO „ALC“ Level Controller Hinterachse	1.530	25	○	○	○
330480	Auflastung von 4.250 kg auf 4.500 kg bei Fiat Ducato f40 heavy	290	-	○	○	○
310630	Lenkrad und Schaltknäuf in Leder (Serie bei 178 PS)	275	-	○	○	○
310632	Multifunktionslenkrad (Radiofernbedienung über Steuertasten) <sup>69)</sup>	195	-	○	○	○
331620	Nebelscheinwerfer	265	4	○	○	○
310675	LED-Tagfahrlicht anstelle serienmäßigen Tagfahrlicht	310	-	○	○	○
331341	AL-KO HY4 hydraulische Hubstützenanlage vorn und hinten <sup>48)</sup>	7.190	70	○	○	○
311400	Anhängerkupplung abnehmbar	1.650	60	○	○	○
311430	Anhängerkupplung abnehmbar i.V.m. Pedelec-Rollergarage	1.970	50	-	-	○
<b>Aufbau außen</b>						
410160	Zusätzliches Sicherheitsschloss in Aufbautür	285	1	○	○	○
410260	Außenfarbkonzept „silverline“ (Fahrerhaus und Aufbau in silber) <sup>21)</sup>	3.190	1	○	○	○
410520	Dachmarkise Kassette Alu, Tuch grau, Länge: 4,0 m	1.395	35	○	○	○
410560	Dachmarkise Kassette Alu, Tuch grau, Länge: 4,5 m	1.495	45	○	○	○
410680	Winter-Isoliermattenset <sup>90)</sup>	245	10	○	○	○
410114	Pedelec-Rollergarage, Beladungshöhe bis 124 cm <sup>42) 66)</sup>	430	15	-	-	○
410925	Einschub- und Transportsystem für 2 Pedelecs / E-Bikes <sup>71)</sup>	625	20	-	-	○
410760T	Dachfenster „skyview“ mit Designhimmel über Fahrerhaus <sup>60)</sup>	1.190	15	○	○	○
<b>Elektrik</b>						
510051	Lithium-Ionen-Batterie 90 Ah inkl. Batteriecomputer <sup>55)</sup>	1.990	-37,5	○	○	○
510052	2. Lithium-Ionen-Batterie 90 Ah, insgesamt 180 Ah, inkl. Batteriecomputer	1.990	12,5	○	○	○
510081	Solaranlage: 2 x 100 Watt <sup>12)</sup>	1.990	20	○	○	○
510101	Solaranlage: 1 x 135 Watt <sup>12)</sup>	1.490	15	○	○	○
510180	Spannungswandler 12 V auf 230 V, 1.800 W mit Netzvorrangschaltung	1.690	10	●	●	●
510255	Steckdosenpaket mit Zusatzsteckdosen (3 x 230 V) <sup>45)</sup>	295	1,5	○	○	○
510201	Alarmanlage Carthago Security <sup>35)</sup>	795	5	○	○	○
510212	Truma iNet-System inkl. zwei Truma LevelControl-Sensoren, App-gesteuert <sup>72)</sup>	650	1	○	○	○
<b>Gas   Wasser   Sonstiges</b>						
610021	Gasfilter für Truma DuoControl CS (empfohlen) <sup>95)</sup>	210	1	○	○	○
610120	Gas-Außenanschluss hinter Doppelboden-Außenstauraum Beifahrerseite	230	5	○	○	○
610140	Außendusche warm / kalt in Rollergarage auf Beifahrerseite	290	5	○	○	○
610220	Toilette Thetford C 260 mit Keramikeinsatz und 3-stufiger Füllstandanzeige	190	5	○	○	○
610500	Aluriffelblechboden für Rollergarage <sup>66)</sup>	145	20	○	○	○
610520	Tresor (Montage im Doppelboden, grundrissabhängig)	415	10	○	○	○

Artikel-Nr.		€ inkl. 19 % MwSt.	kg	T 4.8 LE	T 4.9 LE	T 5.0 QB
<b>Küche   Geräte</b>						
550081	Tec-Tower Kühlschrankskombination 153 l mit sep. Gasbackofen <sup>75)</sup>	790	20	○	○	○
550240	Krups Filter-Kaffeemaschine mit Anschluss-Set für Kaffeemaschinenlift	125	2	●	●	●
550286	Kaffeekapselmaschine mit Anschluss-Set für Kaffeemaschinenlift	270	2	●	●	●
<b>Heizung   Klima</b>						
650040	Truma Combi 6E (zusätzlicher Elektroheizstab 2 x 900 Watt / 230 V) <sup>63)</sup>	620	2	○	○	○
650230	Alde Warmwasserheizung, 230 V / Gasbetrieb mit Booster Fahrerhaus <sup>63) 64)</sup>	2.890	45	○	○	○
650240	Alde Wärmetauscher (Nutzung Motorwärme) <sup>65)</sup>	990	13	○	○	○
650260	Dachklimaanlage Truma Aventa Comfort <sup>14)</sup>	2.290	30	○	○	○
650100	Warmluftwärmetauscher Sirocco 3 KW unter Fahrersitz <sup>64)</sup>	390	15	○	○	○
<b>Multimedia</b>						
710084	Mediacenter Fahrerhaus, DAB+, Navigation und Reisemobil-Routenführung <sup>19)</sup>	1.350	12	○	○	○
710220	Rückfahrkamerasystem mit Doppellinse und Shutter an Heckwand	1.595	7	○	○	○
710547	LED-Flachbildschirm 24" für TV-Auszugssystem <sup>39)</sup>	1.240	10	●	●	●
710471	Carthago TV-Auszugssystem für TV-Schrank Heck <sup>36)</sup>	670	8	●	●	-
710477	TV-Anschlussvorbereitung Heck inkl. Kabelset und Abdeckblende	240	3	-	-	●
710470	LED-Flachbildschirm 24" Heck, in den Möbelbau integriert <sup>25) 39) 87)</sup>	1.240	10	●	●	-
710478	LED-Flachbildschirm 24" Heck inkl. TV-Halter, Kontaktschalter <sup>39) 86)</sup>	1.670	10	-	-	●
710575	Service-Kamera am Ablaufrohr Abwassertank <sup>85)</sup>	490	2	○	○	○
<b>Sat-Anlagen</b>						
750041	Sat-Anlage Teleco Flatsat Classic 85 mit CI-Slot <sup>12) 23)</sup>	2.890	28	○	○	○
750046	Sat-Anlage Teleco Flatsat Classic 85 mit Skew / Twin LNB für zweiten TV <sup>12) 23)</sup>	3.090	30	○	○	○
<b>Interieur</b>						
810029	Stilwelt linea moderna <sup>78)</sup>	750	-	○	○	○
810100	Teppichboden für Wohnraum	345	6	○	○	○
810120	Teppichboden für Fahrerhausbereich	155	4	○	○	○
810460	Zentralhubbett elektrisch über Sitzgruppe, inkl. Dachfenster in T-Haube <sup>38) 60)</sup>	1.990	65	○	○	○
810580	Wohnsitzgruppe umbaubar zur Schlafmöglichkeit	425	10	○	○	○
810684	Wohnsitzgruppe mit verkürztem L-Schenkel für breiteren (erhältlich ab Nov. 2020)	250	-	○	○	○
810680	5. Sitzplatz in Seitensitzbank mit 3-Punkt-Gurt <sup>5)</sup>	850	10	○	○	○
<b>Wohnraumstoffe</b>						
850600	Barcelona 21 - Antara-Stoff-Kombination	<b>Serie</b>	-	X	X	X
850610	Venezia 21 - Antara-Stoff-Kombination	<b>Serie</b>	-	X	X	X
850700	Malaga 21 - Textilleder-Stoff-Kombination	360	3	○	○	○
850640	Davos - Textilleder-Stoff-Kombination	360	3	○	○	○
850650	San Remo - Textilleder-Stoff-Kombination	360	3	○	○	○
850660	Stockholm - Textilleder-Stoff-Kombination	360	3	○	○	○
850710	Teilleder Elfenbein - Leder-Stoff-Kombination	1.290	7	○	○	○
850720	Teilleder Macchiato - Leder-Stoff-Kombination	1.290	7	○	○	○
850670	Teilleder Elfenbein Supreme - Leder-Stoff-Kombination	1.990	7	○	○	○
850680	Teilleder Sand Supreme - Leder-Stoff-Kombination	1.990	7	○	○	○
850690	Leder Elfenbein 21	3.190	10	○	○	○
850730	Leder Sand 21	3.190	10	○	○	○
850740	Leder Macchiato 21	3.190	10	○	○	○
850501	Schlafwelt & Deko-Set: Dekokissen, Wohndecke, Spannbettlaken-Set <sup>26)</sup>	350	7	○	○	○

chic c-line T

## Tipps und erweiterte Ausstattungshinweise



### Service-Kamera am Ablaufrohr Abwassertank

Mithilfe einer an der Fahrzeugunterseite angebrachten Service-Kamera kann der Fahrer das Fahrzeug direkt über den Abwasserschacht lenken, ohne dass er oder der Beifahrer das Fahrzeug verlassen muss. Sie sorgt so für ein sicheres, sauberes und vor allem einfaches Entleeren des Abwassers / Grauwassers.

Der Vorgang kann über eine zentrale Anzeige im Doppel-DIN Monitor des Radios bzw. über den Monitor der Rückfahrkamera mitverfolgt werden.

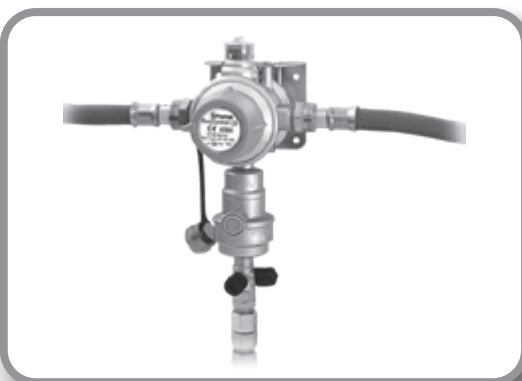

### Truma DuoControl CS mit Crash Sensor, Umschaltautomatik und Funktion Eis-Ex

Die Truma DuoControl CS ist ein Sicherheits-Gasdruckregler mit Crashesensor für zwei Gasflaschen. An den Gasdruckregler DuoControl CS können zwei Gasflaschen angeschlossen werden. Ist die Betriebsflasche leer, schaltet die Anlage automatisch auf die Reserveflasche um. Dank des integrierten Crashesensors eignet sich die DuoControl CS optimal für den sicheren Betrieb gasbetriebener Geräte während der Fahrt. Der Crashesensor reagiert z. B. bei einem Unfall schon bei einer geringen Aufprallgeschwindigkeit von 15 bis 20 km/h. Die Gaszufuhr wird dann sofort unterbrochen, bevor Schäden an Leitungen und Geräten entstehen können. Das bedeutet: entspanntes Ankommen, ein wohlige Gefühl und Sicherheit für alle.

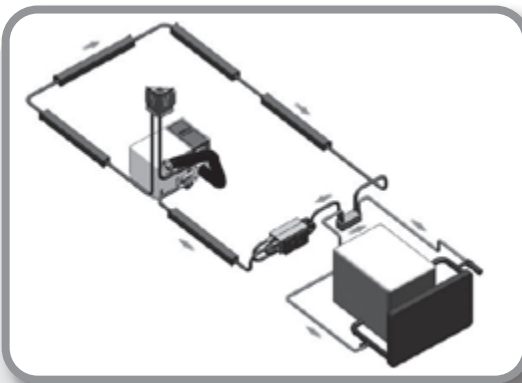

### Alde-Wärmetauscher

Mit dem Wärmetauscher in Kombination mit dem Zentralheizungssystem von Alde (optional) kann die Kühlanlage des Fahrzeugmotors für die Heizung des Wohnraums genutzt werden. Dazu muss lediglich die gewünschte Raumtemperatur auf dem Raumthermostaten eingestellt und die Umwälzpumpe des Heizsystems gestartet werden.

Mit einer Umwälzpumpe des Basisfahrzeugs kann die Heizung auch in umgekehrte Richtung arbeiten. In diesem Fall fungiert die Aufbauheizung als Motorvorwärmung, das Zentralheizungssystem erwärmt dabei das Kühlsystem des Fahrzeugmotors.



### Warmluftwärmetauscher Sirocco

Der Warmluftwärmetauscher ermöglicht während der Fahrt den Fahrzeugaufbau zusätzlich durch die direkte Nutzung der Abwärme des Motors zu beheizen. Die Wärme wird mittels Luftstrom des 3-stufigen Gebläses mit einer Leistung von 3 kW, das sich unter dem Fahrersitz befindet, in den Innenraum des Reisemobiles, insbesondere der Wohnsitzgruppe, befördert. Dadurch erhalten Sie eine effiziente und kostengünstige Zusatzheizung für Ihren Aufbau.

Vorteile Warmluftwärmetauscher:

- Effiziente und kostengünstige Zusatzheizung
- Umweltschonend
- Warmluftheizung Truma Combi 6 muss während der Fahrt für die Beheizung des Fahrzeugaufbaus nicht eingeschaltet werden (abh. von der Außentemperatur)
- Gasvorrat wird geschont

- 1) Fahrzeug-Gesamtlänge entspricht dem Maß zwischen Frontschürze und Heckabschluss.
- 2) Fahrzeug-Gesamtbreite entspricht dem Maß von Außenwand zu Außenwand (Radläufe seitlich ca.: + 100 mm).
- 3) Höhe ändert sich bei Einbau von gewissen Zubeihöroptionen. Die Fahrzeughöhe bei Chassis Fiat light/heavy/Doppelachse kann um 50 mm differieren.
- 5) Die angegebene Personenanzahl ist gewichts- und achslastabhängig. Sie kann sich bei Einbau von Zubehör und Sonderausstattung reduzieren. Die angegebene Anzahl bezieht sich auf ein Fahrzeuggewicht in Serienzustand und gibt die maximale Anzahl Personen wieder, die während der Fahrt einen Sitzplatz finden. Je nach Modell nur durch Gewichtsaufteilung erreichbar. Die technisch zulässige Gesamtmasse sowie die Achslasten dürfen nicht überschritten werden. Bei Option 5. Sitzplatz: Doppelbodendurchladestauraum leicht eingeschränkt. Polster nicht in Wohnraumstoff bezogen.
- 6) Die Zuladung ist grundsätzlich abhängig von der Masse in fahrbereitem Zustand. Sie reduziert sich durch den Einbau von Zubehör/Sonderausstattungen. Außerdem setzt sie eine entsprechende, achslastabhängige Lastverteilung voraus.
- 7) Die Masse in fahrbereitem Zustand ist durch die Verordnung (EU) Nr. 1230/2012 inkl. Grundausstattung (Fahrer 75 kg, 90 % Kraftstoff, 20 l Frischwasser, 1 Alu-Gasflasche und elektr. Anschlusskabel) in Serienausstattung definiert. Die Masse in fahrbereitem Zustand ändert sich durch den Einbau von Zubehör und Sonderausstattung.
- 8) Das Trockengewicht gibt das Fahrzeuggewicht in Serienausstattung ohne Fahrer, Kraftstoff, Frischwasser und Gasflasche sowie elektr. Anschlusskabel wieder.
- 9) Abweichungen bei den Gewichtsangaben im Rahmen von 5 % Toleranz sind möglich und zulässig.
- 10) Die maximale Anhängelast ist abhängig vom Gesamtgewicht des Fahrzeuges. Bei Fiat Ducato f40 heavy reduziert sich die Anhängelast auf 1.800 kg. Die Anhängelast ist grundsätzlich abhängig vom Zuggesamtgewicht: Fiat Ducato AL-KO 6.000 kg, Mercedes-Benz Sprinter AL-KO 5.880 kg. Option Fiat Ducato f40 heavy inkl. 16 Zoll Stahlfelgen.
- 11) Soweit ein Beifahrerairbag vorhanden ist, ist es nicht erlaubt, Kindersitze mit Rückhaltesystem auf dem Beifahrersitz zu befestigen.
- 12) Montagemöglichkeit abhängig von der Dachflächenbelegung.
- 14) Bei Option Dachklimaanlage entfällt bei der Baureihe chic c-line der serienmäßige Dachlüfter.
- 15) In Verbindung mit Option 5. Gurtplatz mit Drei-Punkt-Gurt in Modellen mit Seitensitzbank auf Beifahrerseite.
- 17) Zentralverriegelung bedienbar über Funksender im Zündschlüssel. Funktion „coming home“: Aktivierung der Vorzeltleuchte/Fahrerhaustürbeleuchtung über Fernbedienung im Hauptschlüssel, mit automatischer Abschaltverzögerung; Zentralverriegelung umfasst Fahrerhaus- sowie Aufbautür.
- 19) Mediacenter mit Touchscreen, DVD Laufwerk, zwei USB-Anschlüssen, Freisprecheinrichtung für Telefon über Bluetooth, (Teilintegriert: Monitorfunktion für optionale Rückfahrkamera).
- 21) Dachflächen zur Vermeidung ungünstiger Wärmeeinflüsse in GFK weiß. Die Oberfläche des GFK entspricht in seiner Güte nicht einem lackierten Außenblech.
- 22) Entfall Dachluke Mini-Heki im Küchenbereich.
- 23) Aufbauhöhe Dach: Teleco ca. 190 mm, Oyster ca. 220 mm.
- 25) Bei der Baureihe chic c-line ist die Option zusätzlicher TV-Anschluss nicht möglich i.V.m. Option 710470 LED-Flachbildschirm 24“ inkl. Lautsprecher für Heckbettbereich.
- 26) Carthago Schlafwelt & Deko-Set bestehend aus: Ein oder drei Dekokissen (modellabhängig), einer Jacquard-Wohndecke mit eingewebtem Carthago Logo und einem Spannbettlaken-Set passgenau für den jeweiligen Grundriss.
- 32) Bei Wahl 16 Zoll Alufelgen erhöht sich die Hinterachslast auf 2.500 kg.
- 33) Bei ungünstigen Bedingungen kann eine manuelle Nachregelung der Klimaanlage erforderlich sein.
- 35) Option Alarmanlage Carthago Security inkl. Ultraschallsensoren Wohnraum, Tür- und Rollergaragenkontaktschalter, Panikalarmfunktion, Aktivierung Fahrzeug blinker, Gassensor KO-, Propan- und Butan-Gas. Die versicherungsrechtliche Anerkennung der Alarmanlage ist länderspezifisch unterschiedlich geregelt und kann herstellereitig nicht garantiert werden.
- 36) Inkl. Anschluss-Set: Koaxial-Kabel, Antennenendose, 12 V-Dose.
- 37) Es entfallen Schubladen im Küchenunterschrank (Anzahl modellabhängig). Maße Backofen im Küchenblock (in mm): Modelle: 143 LE, 148 LE H: Höhe 307 x Breite 527 x Tiefe 409, Modelle: 142 DB, 145 DB H, 148 LE, 149 LE, 150 QB: Höhe 445 x Breite 445 x Tiefe 490.
- 38) Bei Option Zentralhubbett elektrisch entfällt das Midi-Heki über der Sitzgruppe. Stehhöhe unter Zentralhubbett: 1,84 m.
- 39) TV der Top Linie SL mit Receiver DVB-T2 Tuner (inkl. USB, HDMI, Full-HD).
- 42) Bei Option Pedelec-Rollergarage ändert sich das Abwassertankvolumen bei c-tourer/c-line auf 110 Liter, beim c-line das Frischwasservolumen auf 160 l, Reduktion der Belastbarkeit in der Rollergarage um 100 kg. Nicht möglich i.V.m. Option Aluriffelblech für Rollergarage.
- 44) Die Wohnraumstoffe bei den Modellen c-tourer 145 DB H und 148 LE H entsprechen der Machart aus dem Modelljahr 2020. Bei weiteren Fragen wenden Sie sich bitte an Ihren Handelspartner.
- 45) Position: Wohnsitzgruppe, Schlafzimmer Heckdachschränk, Rollergarage.
- 47) Der Ladebooster beschleunigt die Aufladung der Fahrzeug- und Aufbauakku-Batterie.
- 48) Bei Option HY4 hydraulische Hubstützanlage entfallen die mechanischen Hubstützen. Nicht möglich i.V.m. Reserverad. Option HY4 hydraulische Hubstützanlage mit automatischer Nivellierung.
- 49) ECO-Pack: Stop & Start System. Verringerung der Schadstoffemissionen. Elektronisch gesteuerte Kraftstoffpumpe sorgt für höhere Verbrennungseffizienz, da der Kraftstoff nicht erhitzt wird.
- 50) Bei Wahl des Fahrassistenz-Paketes gibt es beim Fahrerhausverdunklungssystem im Bereich der Kameraposition (oben mittig) einen Ausschnitt für das Kameragehäuse.
- 51) Hochmodernes Multimedia-System mit 7“ oder 10,2“ Display, Bluetooth-Konnektivität mit Audio-Streaming und Freisprechfunktion, Smartphone-Integration über Android Auto oder Apple CarPlay, USB-Schnittstelle zur Anbindung portabler Geräte.
- 52) Das angegebene Frischwasservolumen beinhaltet bereits das Volumen des Boilers.
- 54) Die gelieferte Dachantenne bei der Variante Mercedes-Benz beinhaltet zusätzlich die Funktion GPS.
- 55) Die Option Lithium-Ionen-Batterie ersetzt die serienmäßige(n) Gel-Batterie(n). Batteriestandsanzeige abrufbar über kostenlose App für Android und iOS
- 57) Verstärkte Feder Vorderachse für optimierten Fahrkomfort nicht möglich i.V.m. AL-KO „ACS“ High Performance Federbein Vorderachse
- 60) Option Dachfenster „skyview“ inkl. indirekter LED-Beleuchtung nicht möglich i.V.m. Zentralhubbett über Wohnsitzgruppe.
- 63) Option Truma Combi 6E nicht möglich i.V.m. Option Alde Warmwasserheizung.
- 64) Option Alde Warmwasserheizung nicht möglich i.V.m. Option Warmluftwärmetauscher Sirocco.
- 65) Option Alde Wärmetauscher (zur Beheizung des Wohnraumes während der Fahrt mittels Motorwärme inkl. Funktion Motorvorwärmung) nicht möglich i.V.m. Option Warmluftwärmetauscher Sirocco und Option 5. Sitzplatz.
- 66) Option Aluriffelblech nicht möglich i.V.m. Pedelec-Rollergarage.
- 67) Motor 160 PS / 117 kW, Light-Duty / Heavy-Duty, Euro 6d-TEMP, Hubraum 2,3 l, 4-Zylinder, 380 / 400 Nm, inkl. ECO-Pack. Motor 178 PS / 130 kW, Light-Duty, Euro 6d-TEMP, Hubraum 2,3 l, 4-Zylinder, 400 / 450 Nm, inkl. Lenkrad und Schaltknäufel in Leder und ECO-Pack.
- 68) 9G-Wandlerautomatik-Getriebe bei Fiat Ducato f35 nur i.V.m. Option 16 Zoll Alufelgen möglich.
- 69) Option Multifunktionslenkrad nur möglich i.V.m. Option Radio oder Mediacenter.
- 71) Option Einschub- und Transportsystem für 2 Pedelecs / E-Bikes nur i.V.m. Pedelec-Rollergarage möglich.
- 72) Option Truma iNet-System zur Fernsteuerung der Heizung, Klimaanlage (Option - wenn kompatibel) inkl. zwei Truma LevelControl-Sensoren (Abrufen Gasfüllstand) App-gesteuert
- 73) Option Truma DuoControl CS mit Crashesensor, Umschaltautomatik und Funktion Eis-Ex.
- 75) Option Tec-Tower Kühlschränkkombination 153 l mit beidseitiger Türöffnung und sep. Gefrierfach und Gasbackofen.
- 77) Stilwelt Casablanca: Möbeloberfläche in Bicolor-Optik aus heller Edelkirsche
- 78) Stilwelt linea moderna: Möbeloberflächen in Bicolor-Optik aus Dekor Goldakazie
- 80) Option Radio/DVD Doppel DIN mit DAB+, Bluetooth, USB, Music-Connect mit Touchscreen im Fahrerhaus, Rückfahrkamera mit Funktion Monitor Rückfahrkamera.
- 85) Service-Kamera am Ablaufrohr Abwassertank mit Anzeige über Doppel-DIN Monitor im Armaturenbrett (nur i.V.m. Radio, Mediacenter oder Rückfahrkamera). Nicht möglich i.V.m. MBUX bei c-tourer T.
- 86) LED-Flachbildschirm 24“ inkl. TV-Halter, Lautsprecher und integriertem Kontaktschalter kabellos in Fernsehwand integriert für Schlafbereich (nur i.V.m. Anschluss-Set)
- 87) LED-Flachbildschirm 24“ Heck, in den Möbelbau integriert (nur im TV Paket Schlafraum)
- 88) Lautsprecher im Fahrerhaus (2x) und Wohnsitzgruppe (2x), DVB-T2 Empfang.
- 90) Option Winter-Isoliermattenset für Front- und Seitenscheiben Fahrerhaus außen.
- 95) Bestellung des Gasfilters in Kombination mit der Option Truma DuoControl CS wird dringend empfohlen, da der Hersteller der Truma DuoControl die Garantie ausschließt, sollten Gasdruckregler und Ventile aufgrund von Verölung oder sonstigen Fremdstoffen im Flüssiggas ausfallen oder Mängel vorweisen.
- 96) Die ausgewiesenen Preisangaben sind inkl. gesetzlich gültiger MwSt. von 19 % und Vorfracht ab Werk. Wir geben die vorübergehende Senkung der Mehrwertsteuer in Deutschland von 19 % auf 16 % an Sie weiter. Bei Übergabe des Fahrzeuges an Sie in der Zeit zwischen dem 1. Juli und 31. Dezember 2020 reduziert sich der angegebene Barzahlungspreis/Brutto-Preis um 2,52%.
- 97) Nicht i. V. m. Option MBUX 7“ oder 10“

## Allgemeine Hinweise

---

- Die ausgewiesenen Preisangaben sind inkl. gesetzlich gültiger MwSt. von 19 % und Vorracht ab Werk. Wir geben die vorübergehende Senkung der Mehrwertsteuer in Deutschland von 19 % auf 16 % an Sie weiter. Bei Übergabe des Fahrzeuges an Sie in der Zeit zwischen dem 1. Juli und 31. Dezember 2020 reduziert sich der angegebene Barzahlungspreis/Brutto-Preis um 2,52 %.
- Fahrzeuge sind z.T. mit Sonderausstattungen abgebildet, die gegen Mehrpreis erhältlich sind
- Änderungen in Preis, Konstruktion und Ausstattung sowie Irrtümer behalten wir uns vor. Die Angaben über Lieferumfang, Aussehen und Leistung entsprechen den zum Zeitpunkt der Drucklegung vorhandenen Kenntnissen
- Sollten während der Saison Produktbezeichnungen durch unsere Lieferanten geändert werden, so behalten wir uns die Lieferung eines gleichwertigen Teiltyps vor
- Es gilt der jeweils zum Lieferzeitpunkt aktuelle Mehrwertsteuerabzug in gesetzlicher Höhe. Sämtliche Preise sind unverbindliche Preisempfehlungen ab Werk. Bei Preis Anpassungen durch Zulieferer oder Basisfahrzeughersteller ändern sich die Preise entsprechend
- Gewichtsangaben sind ca.-Angaben. Abweichungen bei den Gewichtsangaben im Rahmen von 5 % sind möglich und zulässig
- Generell erhöhen Sonderausstattungen das Leergewicht und reduzieren die verbleibende Restzuladung
- Durch den Einbau von Zubehöroptionen kann Stauraum verloren gehen
- Die Montage von Solar- und Sat-Anlagen ist abhängig von der Dachflächenbelegung
- Jede Änderung des werksseitigen Zustandes Ihres Fahrzeuges kann zu einer Beeinträchtigung der Fahr- und Verkehrssicherheit führen
- Jede Bauartveränderung am Fahrzeug führt zum Ausschluss von Haftungsansprüchen. Das Gleiche gilt, falls kundenseitige Veränderungen im Hinblick auf die Lackierung / Farbgebung von Karosserieteilen vorgenommen werden
- Einige Sonderausstattungen können nicht in allen Modellgrundrissen eingebaut werden. Über den Einbau und technische Details für Ihr gewünschtes Modell informiert Sie gerne Ihr Carthago Handelspartner
- Preise für Zubehöroptionen gelten für den Einbau ab Werk (nicht für Nachrüstung). Die Disposition muss fristgerecht vor Einlauf des Fahrzeuges in die Produktion erfolgen! Informationen hierzu erhalten Sie direkt von Ihrem Carthago Handelspartner
- Abweichungen in Struktur und Farbe gegenüber den abgebildeten Einrichtungsgegenständen bleiben vorbehalten, soweit sie in der Natur der verwendeten Materialien liegen bzw. handelsüblich sind. Gleiches gilt für technische Änderungen am Fahrzeug, soweit die Produktqualität insgesamt gleichwertig bleibt oder verbessert und der Verwendungszweck nicht beeinträchtigt wird
- Hin und wieder kann es vorkommen, dass es durch qualitativ minderwertige Kleidungsstücke zum Abfärben der Textilien auf die Sitzbezüge kommt. Dies bedeutet die Sitzbezüge verfärben sich bzw. die Textilien färben ab. Für derartige Verfärbungen können wir keine Haftung übernehmen
- Wir empfehlen grundsätzlich die Verwendung von Carthago Zubehörteilen sowie Einbau ab Werk. Für Schäden, die durch nicht von Carthago freigegebene Produkte oder durch nicht zulässige Änderung eintreten, kann werksseitig keine Haftung übernommen werden. Das trifft insbesondere auch auf den Anbau von Teilen durch nicht von Carthago autorisierte Werkstätten zu. Lassen Sie deshalb Reparaturen oder Nachrüstungen nur beim autorisierten Carthago Handelspartner durchführen und bestehen Sie auf original Carthago Zubehörteile
- Die eingebaute Wasserversorgungsanlage entspricht dem Stand der Technik DIN 2001-2

**C**

**Besuchen Sie Ihren Carthago  
Handelspartner in Ihrer Nähe**  
und erleben Sie die  
Carthago Premiumklasse!



**Carthago Reisemobilbau GmbH**

[www.carthago.com](http://www.carthago.com)

Zu den Angaben in dieser Preisliste: Nach Redaktionsschluss dieser Druckschrift im Juli 2020 können sich Änderungen am Produkt ergeben haben. Konstruktions- und Formänderungen, Abweichungen im Farbton sowie Änderungen des Lieferumfangs seitens des Herstellers bleiben während der Lieferzeit vorbehalten. Farbabweichungen können drucktechnisch bedingt sein. Bitte beachten Sie, dass die Fahrzeuge teilweise mit aufpreispflichtigen Sonderausstattungen abgebildet sind. Diese Angaben entsprechen der deutschen StVO und StVZO.

© Carthago Reisemobilbau GmbH, 88326 Aulendorf, Tel. +49 7525 9200-0  
Gedruckt in Deutschland.

[www.carthago.com](http://www.carthago.com)